

# まえがき

このパーツカタログは、スズキ船外機 DF8A/9.9A 型の補給取扱い部品を収録してあります。

エンジン諸元	4 サイクル	2 気筒	排気量	内径×行程 51 mm× 51 mm)
			208 cm <sup>3</sup>	

DF8A				
機種記号	年式	型式	トランサム	実施号機
DF8AL	—	00801F	S.L	00801F-610001 ~

DF9.9A				
機種記号	年式	型式	トランサム	実施号機
DF9.9AL	—	00994F	S.L	00994F-610001 ~

# パーツカタログのご使用について

## 1. 記号および略語

### 1-1. サイズ等

A	: 用品	L	: 長さ、リンク数、容積	US	: アンダサイズ
AR	: 必要量	NT	: 歯 数	W	: 巾
D	: 線 径	OD	: 外 径	W/	: 同時使用
E.NO.	: エンジン番号	OPT	: オプション	#	: 直送品
F.NO.	: フレーム番号	OS	: オーバサイズ	*	: 直売品
H	: 高 さ	STD	: スタンダード	~	: より、から
ID	: 内 径	T	: 厚 さ		
12×34×5 : 内径×外径×厚さ(巾、長さ)					

### 1-2. メーカー名

BS	: プリヂストンタイヤ	NGK	: 日本特殊陶業
CHKK	: 中央発条	NHK	: 日本発条
DID	: 大同工業	RK	: 高砂チェン
DK	: 大金製作所	TEN	: 富士通テン
FB	: 古河電池	TR	: 東海理化電機製作所
IRC	: 井上護謨工業	YB	: 湯浅電池
KYB	: 萱場工業		
NABCO	: 日本エアブレーキ		

### 1-3. 構成部品の表示

品 番	品 名
×××××-×××××	○○○アッシ
×××××-×××××	●○○○○
×××××-×××××	●○○○○
	└─ 構成部品(インナパーツ)を示します。

### 1-4. 部品変更

備考欄の品番の前の→印は変更部品相互の互換性を表示します。

←○○○○○-○○○○○……「～より統一」を示し、旧 $\frac{J}{m}$   $\frac{O}{O}$  新です。

→○○○○○-○○○○○……「～に統一」を示し、旧 $\frac{J}{m}$   $\frac{X}{O}$  新です。

### 1-5. 修正使用

ホース、チューブ等で寸法表示の→印は修正使用を表示します。

(例) L:200→180……200を180に修正して使用します。

## 2. 部品変更のお知らせ

部品が新設または変更となった場合、サービス・部品ニュース、統一部品一覧表などでご案内いたします。

販売店様にあっては、弊社代理店にお問い合わせください。

## 3. 部品の注文

部品ご注文の場合は、このパーツカタログをご参照の上、次の点にご留意され、正確にご注文ください。

- 3-1. 品番、品名および数量
- 3-2. フレーム番号及びエンジン番号と型式番号（年式）
- 3-3. 部品メーカー（電装部品、保安部品など）

- 注※ 分解図は、補給部品索引のためのものです。分解、組立には使用しないで下さい。
- ※ 補給部品の中で車種間の共通化により、一部生産車の部品と異なる場合があります。あらかじめご了承ください。
- ※ 記載事項は予告なく変更することがあります。あらかじめご了承ください。

## I.Dプレートの説明

I.Dプレートには下記の項目が刻印されています。

より正確な部品発注のため①機種名、②型式、③製造番号(号機)を確認下さい。

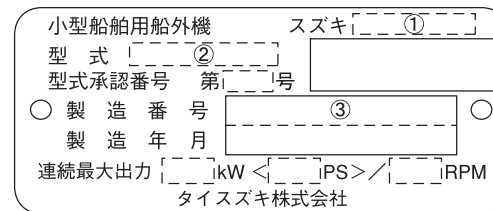

①機種名を示します。(例) DF8A

②型式を示します。(例) 00801F

③製造番号(号機)を示します。(例) 610001

I.Dプレート

※取付位置：ブラケット、クランプ

FIG. 111A

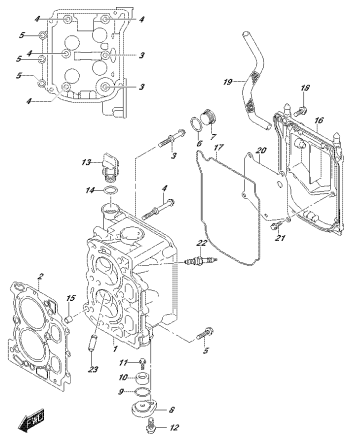

OPERA. RES. 2/16. 111A  
CILINDROHEAD

FIG. 113A

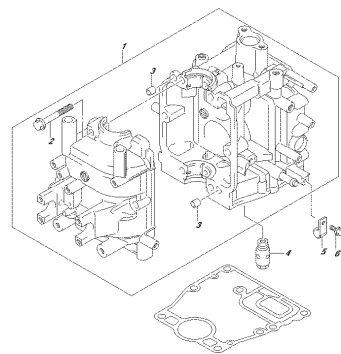

OPERA. RES. 2/16. 113A  
CRANKSHAFT

FIG. 116A

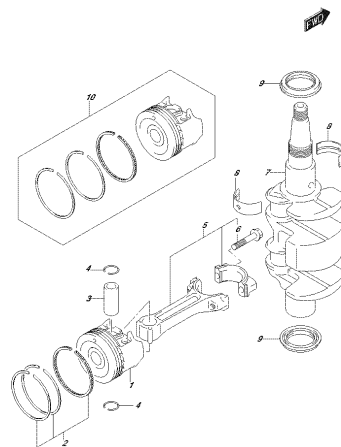

OPERA. RES. 2/16. 116A  
CAMSHAFT

FIG. 120A

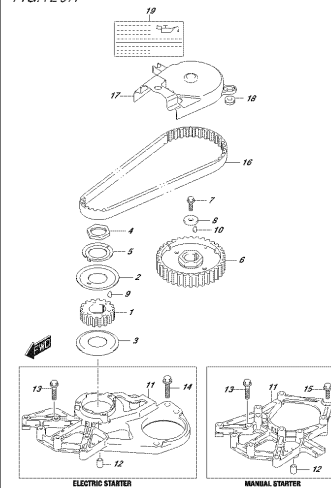

OPERA. RES. 2/16. 120A  
STARTER/EST

FIG. 121A

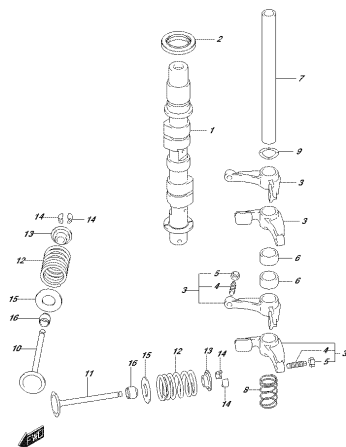

OPERA. RES. 2/16. 121A  
CAMSHAFT

FIG. 126A

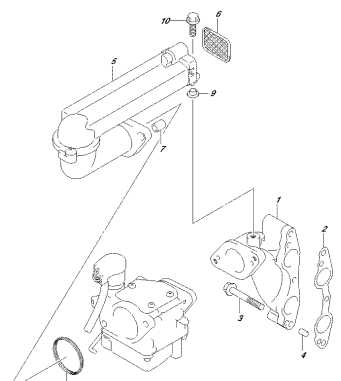

OPERA. RES. 2/16. 126A  
PISTON/PISTON

FIG. 128A

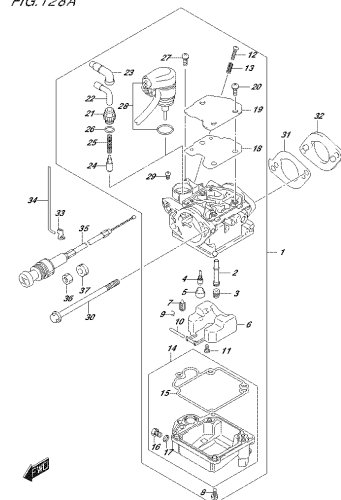

OPERA. RES. 2/16. 128A  
CARBURER

FIG. 128B

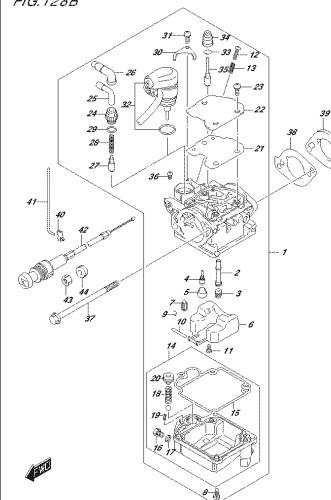

OPERA. RES. 2/16. 128B  
CARBURER

FIG. 146A

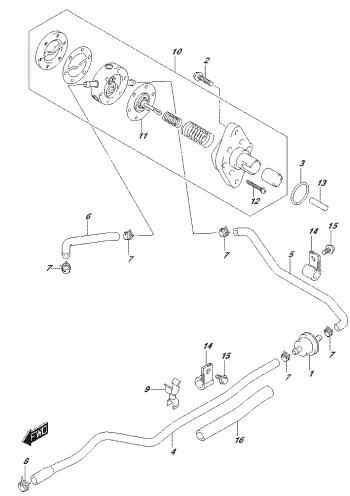

OPERA. MAN. 2/18. 146A  
FUEL PUMP

FIG. 160A

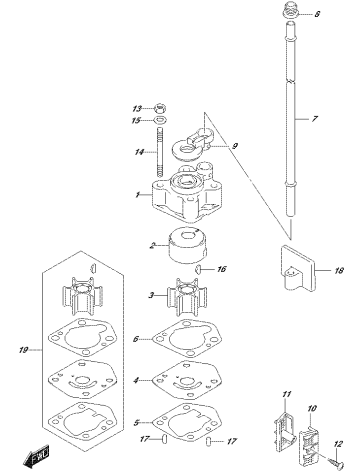

OPERA. MAN. 2/18. 160A  
WATER PUMP

FIG. 162A

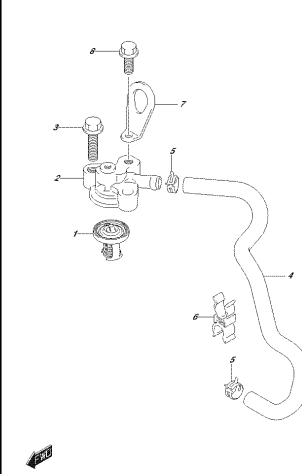

OPERA. MAN. 2/18. 162A  
PRESSURE CONTROL

FIG. 166A

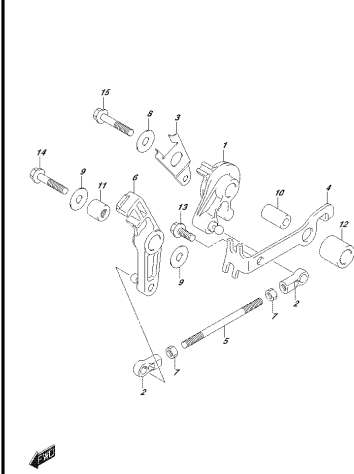

OPERA. MAN. 2/18. 166A  
THROTTLE CONTROL

FIG. 167A

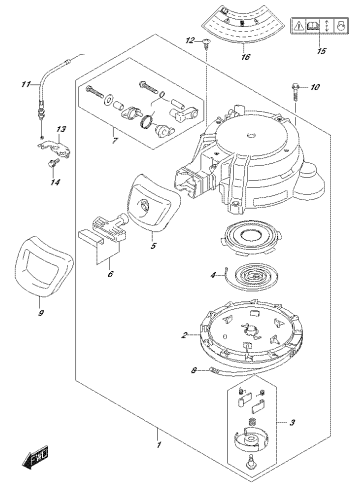

OPERA. MAN. 2/18. 167A  
REAR GEAR

FIG. 175A

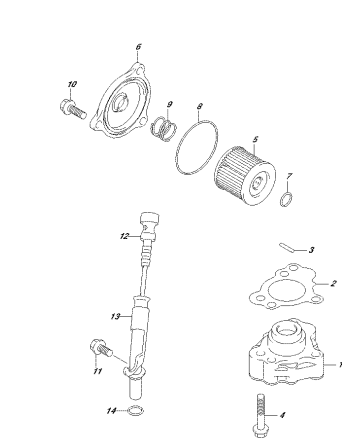

OPERA. MAN. 2/18. 175A  
OIL PUMP

FIG. 206A

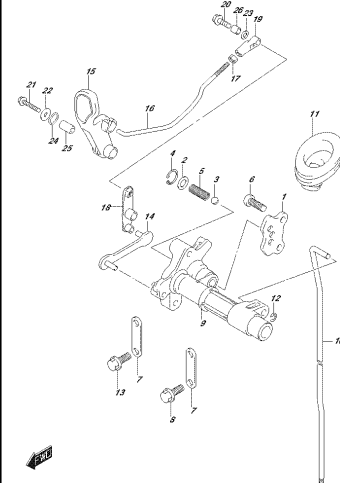

OPERA. MAN. 2/18. 206A  
CLUTCH FORK

FIG. 210A

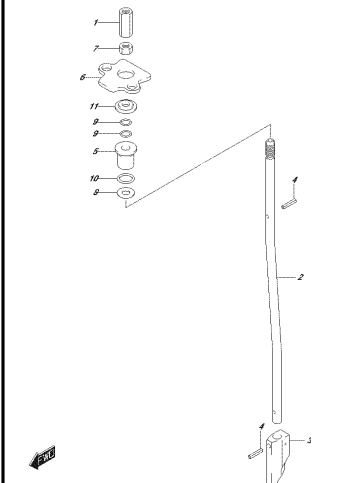

OPERA. MAN. 2/18. 210A  
SHIFT FORK

FIG.220A

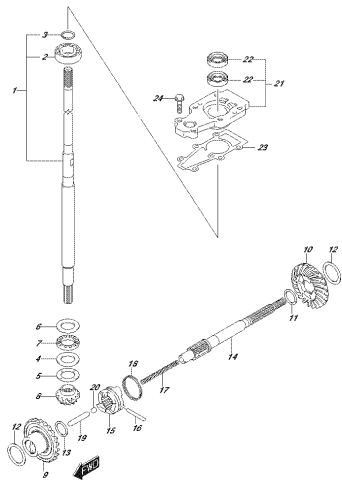

OPER. MAN. 278L 3334  
178465003207

FIG.301A

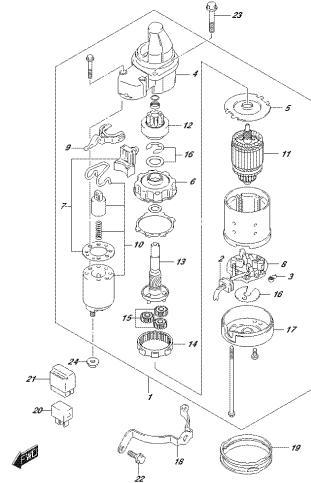

OPER. MAN. 278L 3334  
22489781410707

FIG.303A

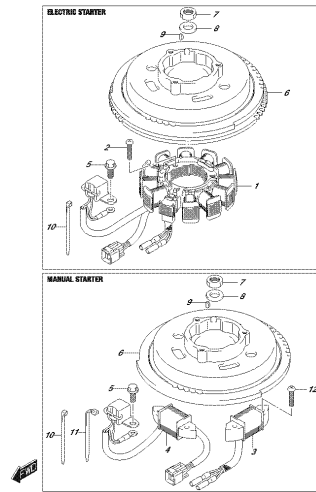

OPER. MAN. 278L 3334  
344016727

FIG.310A

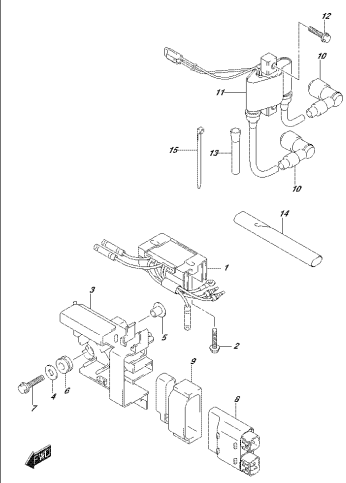

OPER. MAN. 278L 3334  
35278281070702

FIG.322A

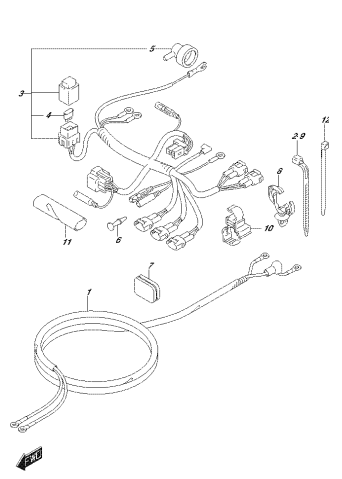

OPER. MAN. 278L 3334  
361600330007

FIG.334A

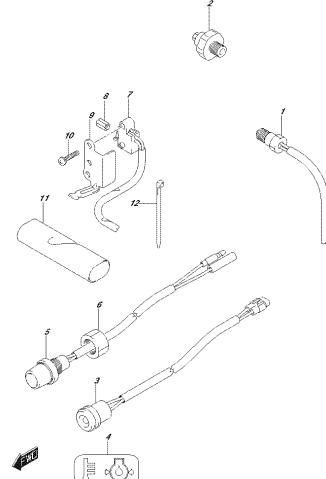

OPER. MAN. 278L 3334  
321600330007

FIG.335A

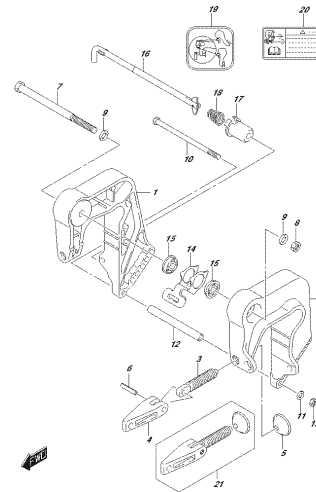

OPER. MAN. 278L 3334  
341600330007

FIG.336A

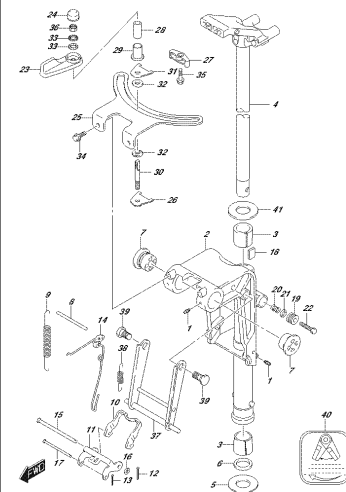

OPER. MAN. 278L 3334  
351600330007

FIG.401A

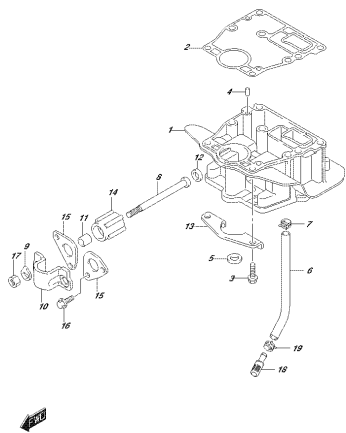

OPER. MOTO 27 ML 40/54  
 ENERGIE KX120T

FIG.405A

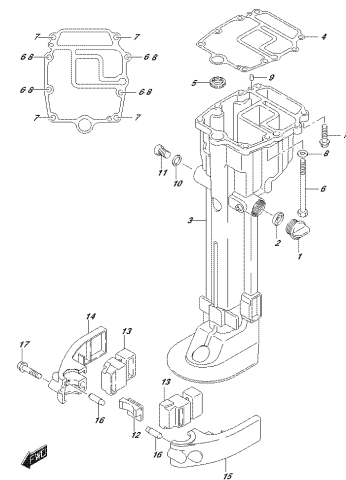

OPER. MOTO 27 ML 40/54  
 ENERGIE SHW700L0007

FIG.407A

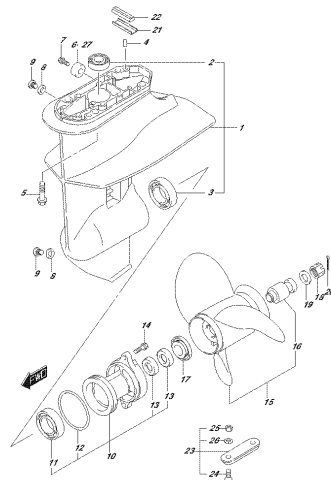

OPER. MOTO 27 ML 40/54  
 ENERGIE CDE

FIG.410A

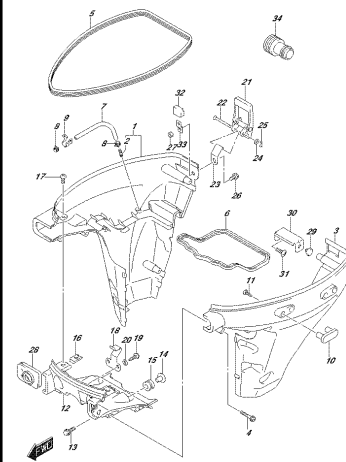

OPER. MOTO 27 ML 41/54  
 ENERGIE C200T

FIG.420A

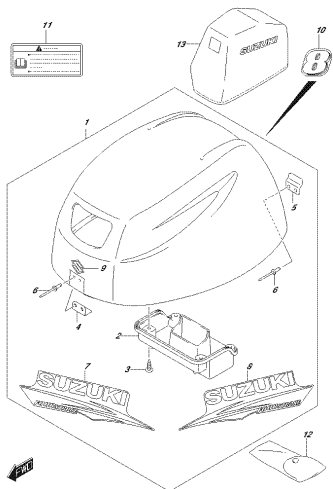

OPER. MOTO 27 ML 40/54  
 ENERGIE C200T

FIG.420B

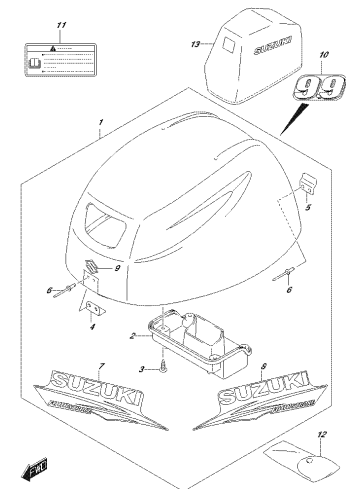

OPER. MOTO 27 ML 40/54  
 ENERGIE C200T

FIG.432A

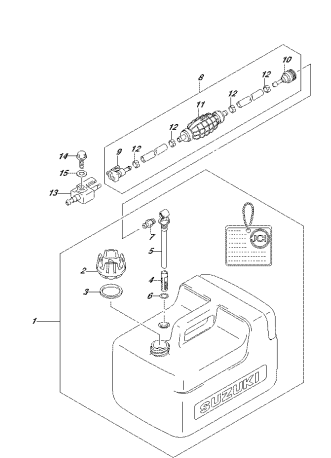

OPER. MOTO 27 ML 40/54  
 ENERGIE FUEL DRAW

FIG.444A

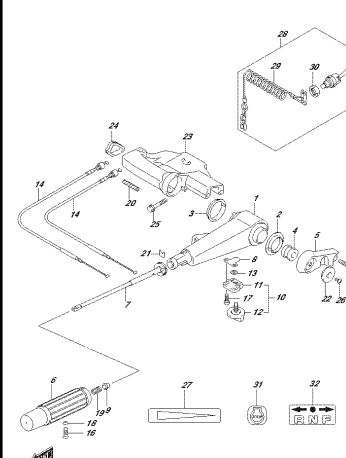

OPER. MOTO 27 ML 44/44  
 ENERGIE FUEL DRAW

FIG. 513A

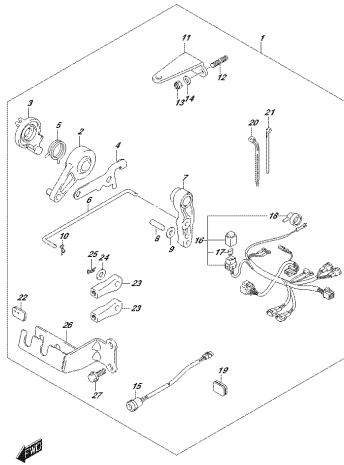

OPERA. MAN. 2/18 513A  
OPT. REMOTE CONTROL PARTS

FIG. 515A

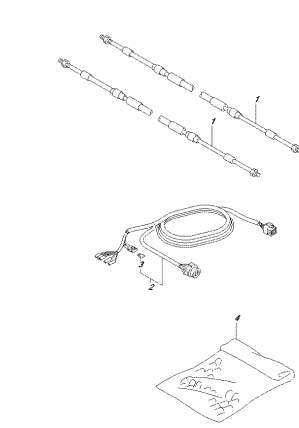

OPERA. MAN. 2/18 515A  
OPT. REMOTE CABLE

FIG. 544A

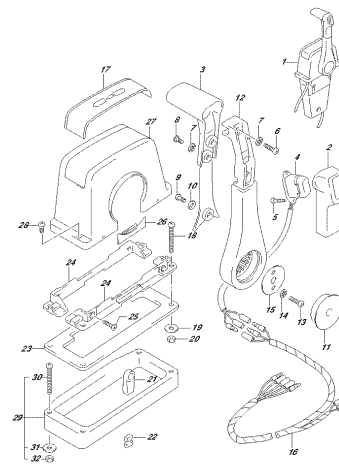

OPERA. MAN. 2/18 544A  
OPT. REMOTE CONTROL (RECEIVER)

FIG. 545A

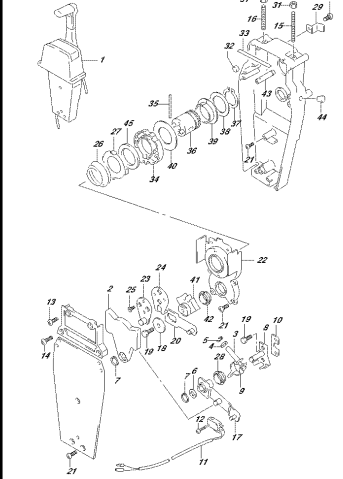

OPERA. MAN. 2/18 545A  
OPT. REMOTE CONTROL (RECEIVER)

FIG. 553A

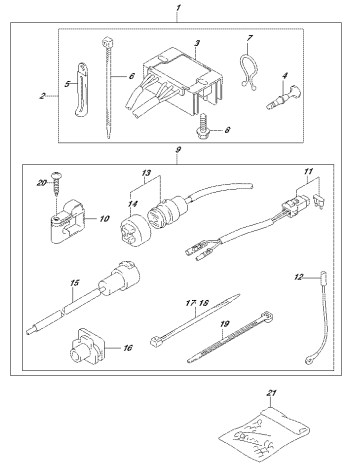

OPERA. MAN. 2/18 553A  
OPT. ELECTRICAL MANUAL STARTER

FIG. 561A

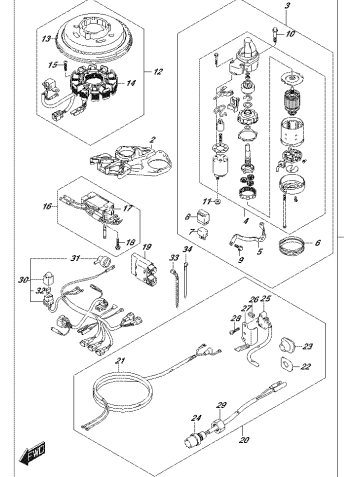

OPERA. MAN. 2/18 561A  
OPT. STARTER/MANUAL STARTER

FIG. 583A

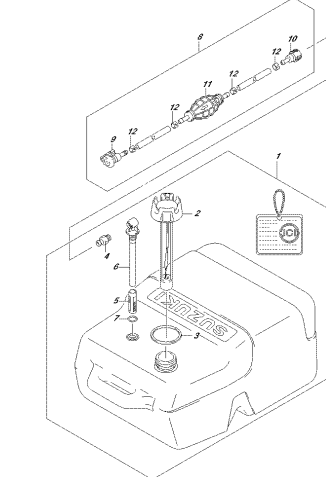

OPERA. MAN. 2/18 583A  
OPT. VISE JACK

FIG.111A

FIG.111A (1-B-2) シリンダヘッド

見出番号	品番	品名	使用個数	備考	標準作業時間
1	11110-99J00	ヘッド, シリンダ	1		
2	11141-99J00	ガスケット, シリンダヘッド	1		
3	11118-99JL0	ホルト, シリンダヘッド NO. 1	2		
4	11119-99JL0	ホルト, シリンダヘッド NO. 2	4		
5	01550-06257	ホルト	3		
6	11216-90J00	ガスケット, M22プラグ	1		
7	09248-22002	プラグ (22X11)	1		
8	11261-93J00	カバー, プロテクションアノード	1		
9	09280-22019	リング (D:1.9, ID:21.8)	1		
10	55321-87J01	アノード, プロテクション	1		
11	09103-06281	ホルト (6X14)	1		
12	01550-08207	ホルト	1		
13	11382-93E00	キャップ, オイルフイア	1		
14	09280-17003	リング (D:3.1, ID:16.8)	1		
15	04211-09109	ピン	2		
16	11170-99J00	カバー, シリンダヘッド	1		
17	11178-99J00	リング, シリンダヘッドカバー	1		
18	01550-06207	ホルト	4		
19	11196-99J00	ホース, プリーザ	1		
20	11173-99J00	プレート, プリーザ	1		
21	01550-0612A	ホルト	4		
22	#09482-00528	スパークプラグ	2	NGK	
23	11115-09G00-001	ガイド, バルブ (OS)	4	オプショナル	

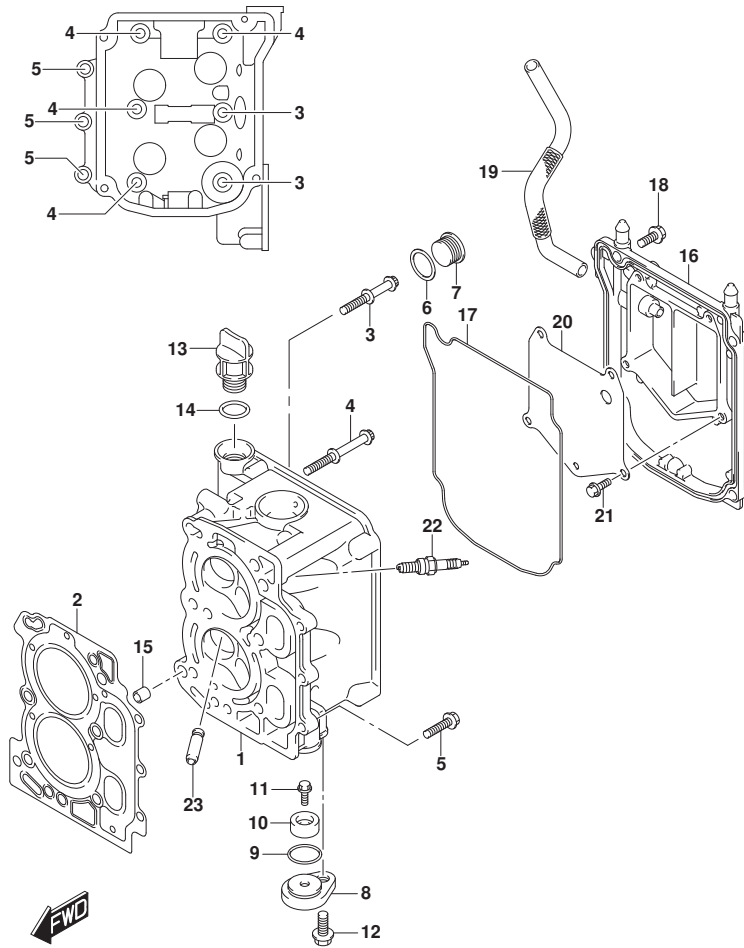



FIG.113A

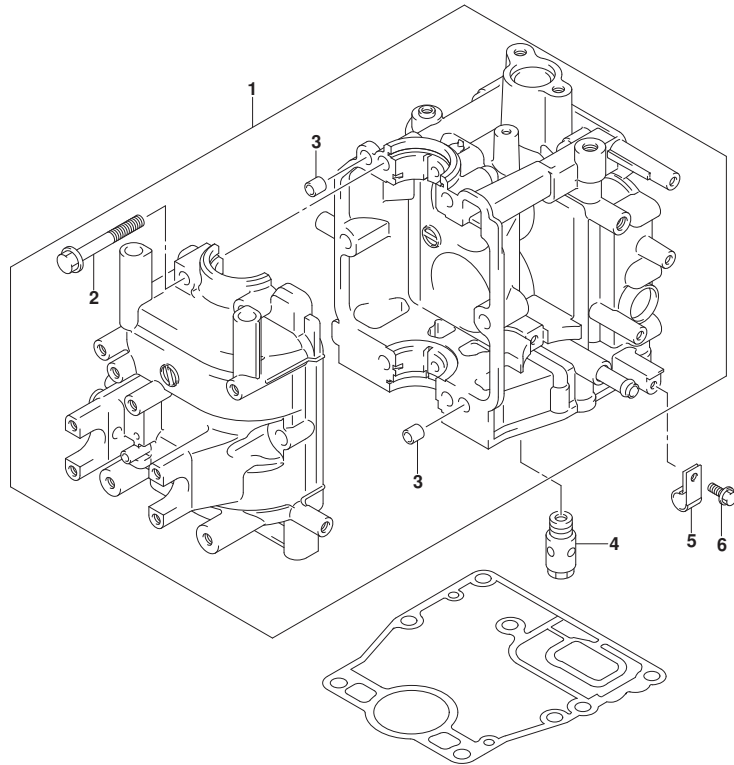

FIG. 113A (1-B-3) シリンダブロック

見出番号	品番	品名	使用個数	備考	標準作業時間
1	11301-99J10	ブロックアツシ, シリンダ	1		
2	01560-08557	・ボルト	6		
3	04211-09109	・ピン	2		
4	16440-11D00	レギュレータ, エンジンオイル(6.5K)	1		
5	09403-12406	クランプ	1		
6	01550-06127	ボルト	1		



FIG.116A

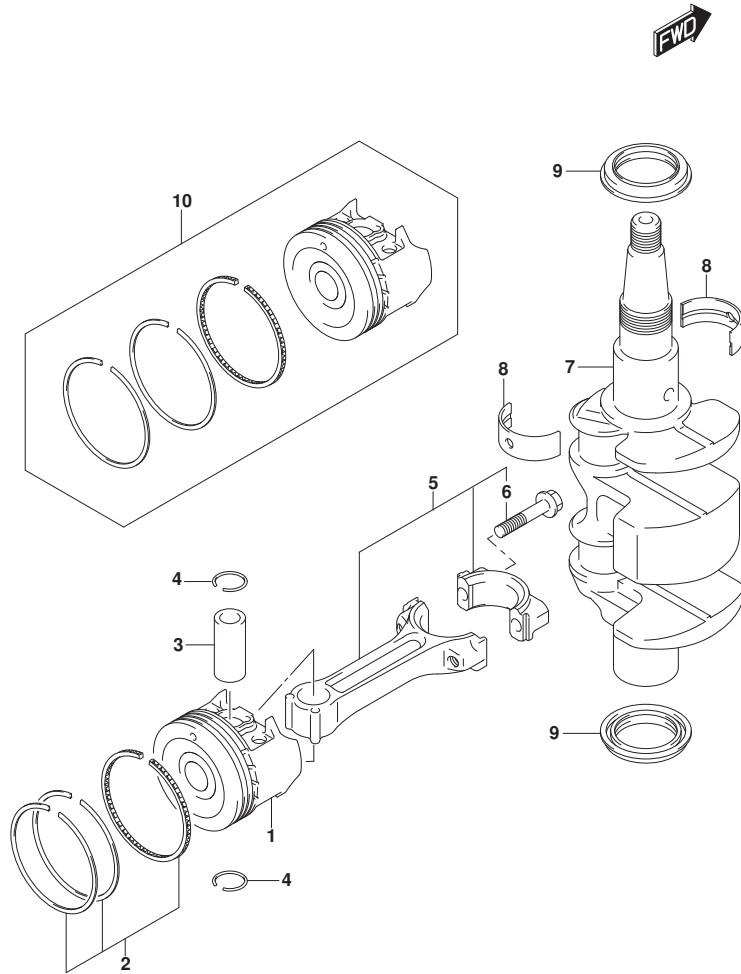

FIG.116A (1-B-4) クランクシャフト

見出番号	品番	品名	使用個数	備考	標準作業時間
1	12111-99JL0-0B0	ピストン	2		
2	12140-99J00	リングセット, ピストン	2		
3	12151-99JL0	ピン, ピストン	2		
4	09381-14001	スナップリング	4		
5	12160-99JL1	コンロッドアッシ	2		
6	12163-99JL1	ボルト, コンロッド	4		
7	12220-99JL0	クランクシャフト	1		
8	12341-99J00	ベアリング, クランクシャフト	4		
9	09283-30075	オイルシール	2		
10	12100-99JL0-050	ピストンセット (OS:0.5)	2	オプション	

FIG.120A

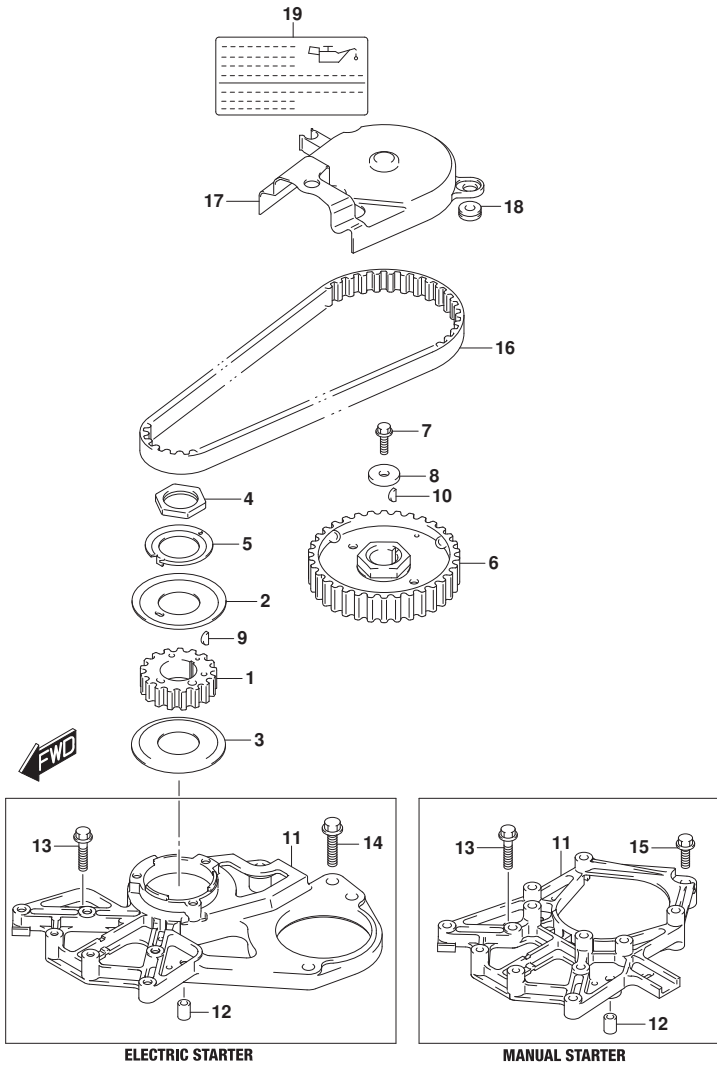
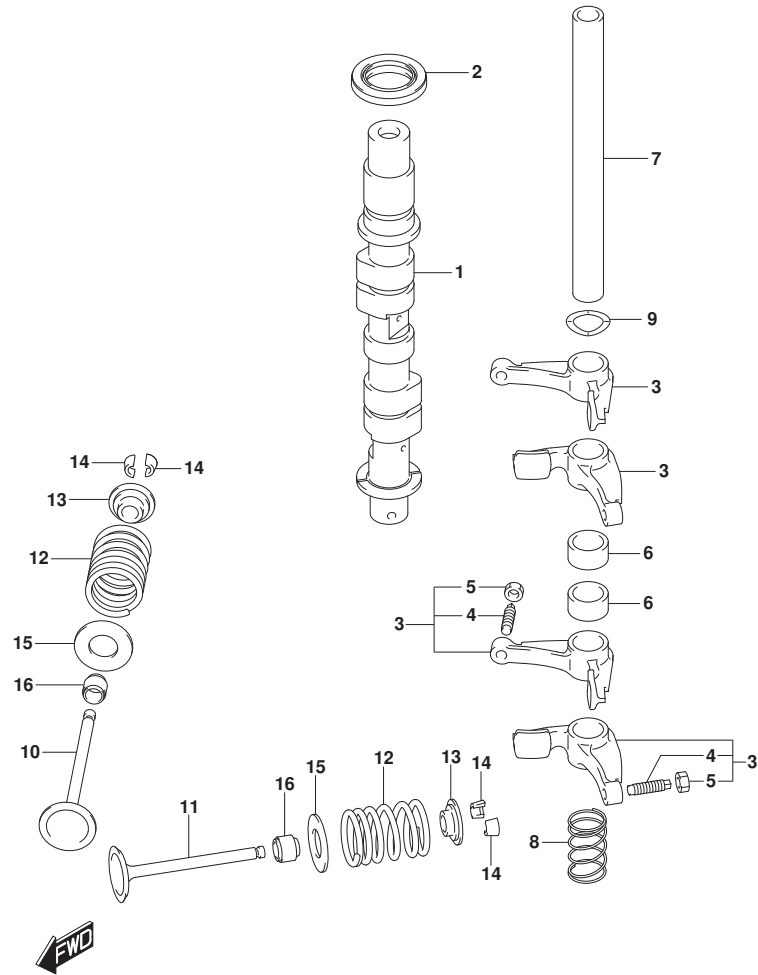

FIG.120A (1-B-5) タイミングベルト

見出番号	品番	品名	使用個数	備考	標準作業時間
1	12631-99JMO	プーリ, クランクシャフト	1		
2	12635-99J00	ガイド, タイミングベルトアツパ	1	アツパ-	
3	12636-99J00	ガイド, タイミングベルトロア	1	ロア	
4	12637-99J00	ナツト, タイミングプーリ	1		
5	12638-99J00	ワツシヤ, プーリナツトロツク	1		
6	12741-99JL0	プーリ, カムシャフト	1		
7	09103-06267	ボルト (6X18)	1		
8	09160-06171	ワツシヤ (6. 5X24X4)	1		
9	08341-31039	キー	1		
10	08341-31039	キー	1		
11-1	12625-99J00	ベース, スタータ	1	E-STARTER	
11-2	12625-99J10	ベース, スタータ	1	M-STARTER	
12	04211-09149	ピン	2		
13	01550-06307	ボルト	3		
14	01550-08307	ボルト	1	E-STARTER	
15	01550-06127	ボルト	1	M-STARTER	
16	12761-99J00	ベルト, タイミング	1		
17	12764-99J00	カバー, タイミングベルト	1		
18	09308-08011	グロメツト	2		
19	61494-99J01	ラベル, オイル/クリアランス	1		

FIG.121A



DF9.9A\_N00\_016\_121A  
CAMSHAFT

FIG. 121A (1-B-6) カムシャフト

見出番号	品番	品名	使用個数	備考	標準作業時間
1-1	12700-99JL1	カムシャフトアツシ	1	M-STARTER W/DECOMP	
1-2	12711-99JM1	カムシャフト	1	E-STARTER N/DECOMP	
2	09283-21009	オイルシール(19.7X33X6)	1		
3	12840-99J00	アーム, ロツカ	4		
4	12842-49201	・スクリュ, タへツトアジヤスチンク	4		
5	12843-27A00	・ナツト, タへツトアジヤスチンク	4		
6	12843-99J00	スへーサ, ロツカアーム	2		
7	12861-99JL0	シャフト, ロツカアーム	1		
8	12891-99J00	スフリング, ロツカシャフト	1		
9	09164-13008	ワツシヤ	1		
10-1	12911-99J00	バルブ, インテーク	2	FROM 00801F-61000 1 UPTO 00801F-61030 0 FROM 00994F-61000 1 UPTO 00994F-61063 1	
10-2	12911-99J10	バルブ, インテーク	2	FROM 00801F-61030 1 FROM 00994F-61063 2	
11-1	12915-99J00	バルブ, エキゾースト	2	FROM 00801F-61000 1 UPTO 00801F-61030 0 FROM 00994F-61000 1 UPTO 00994F-61063 1	
11-2	12915-99J10	バルブ, エキゾースト	2	FROM 00801F-61030 1 FROM 00994F-61063	

DF9.9A\_N00\_016

FIG.121A

FIG. 121A (1-B-7) カムシャフト

見出番号	品番	品名	使用個数	備考	標準作業時間
			2		
12	12921-99J00	スプリンク, ハルブ	4		
13-1	12931-09420	リテーナ, ハルブ スプリンク	4	FROM 00801F-61000	
				1	
				UPTO 00801F-61030	
				0	
				FROM 00994F-61000	
				1	
				UPTO 00994F-61063	
				1	
13-2	12931-78G00	リテーナ, ハルブ スプリンク	4	FROM 00801F-61030	
				1	
				FROM 00994F-61063	
				2	
14-1	12932-09G00	コツタハルブ	8		
14-2	12932-50MA0	コツタ, ハルブ	8	FROM 00801F-61030	
				1	
				FROM 00994F-61063	
				2	
15	12933-71C00	シート, ハルブ スプリンク	4		
16	09289-05008	オイルシール	4		

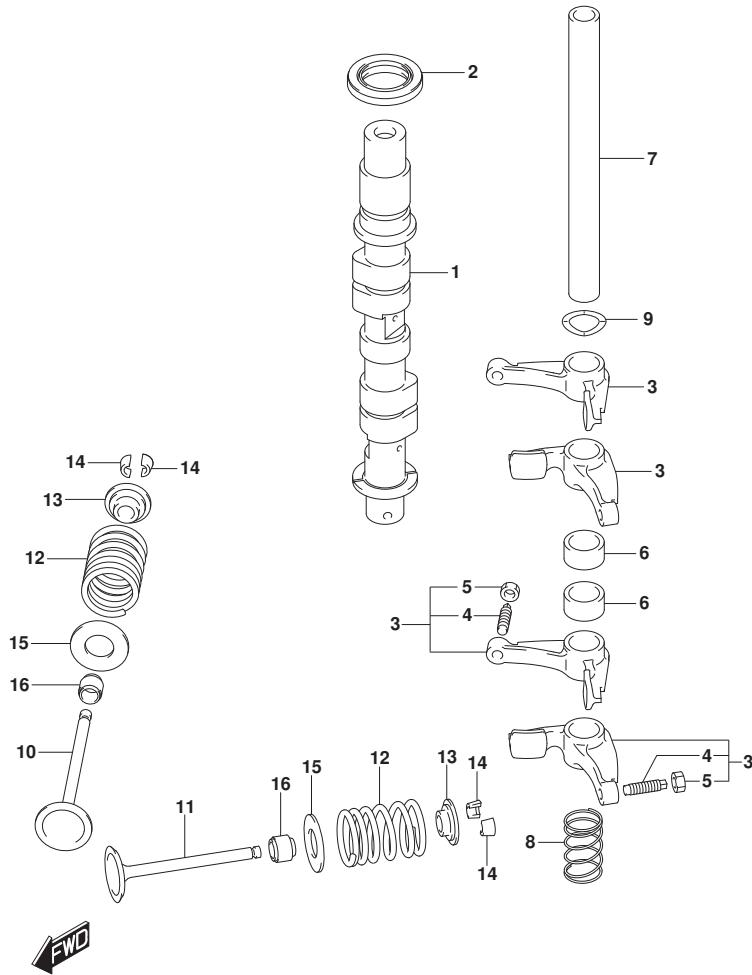

FIG.126A

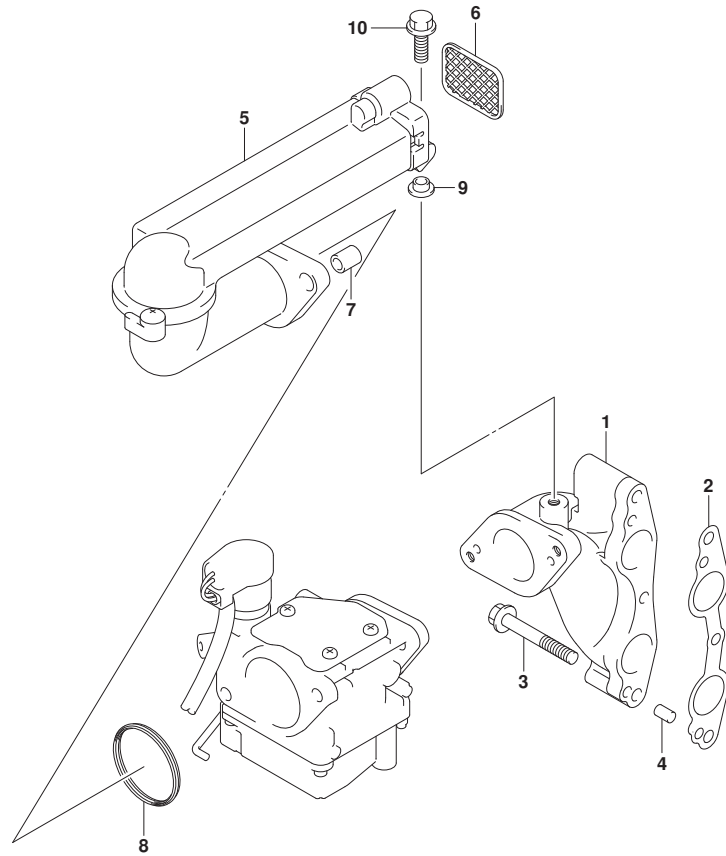

FIG. 126A (1-B-8) インレットマニホールド\*

見出番号	品番	品名	使用個数	備考	標準 作業時間
1	13111-99J00	マニホールド*, インレット	1		
2	13119-99J00	ガスケット, インレットマニホールド*	1		
3	01560-06457	ボルト	3		
4	04221-05109	ピン	2		
5	13810-99J00	サイレンサ	1		
6	13710-99J00	アレスタ, フレーム	1		
7	09180-06290	スペーサ (6.5X10X12)	2		
8	13832-94J00	シール, サイレンサ	1		
9	09169-06082	ワッシャ	1		
10	01550-06167	ボルト	1		

FIG.128A

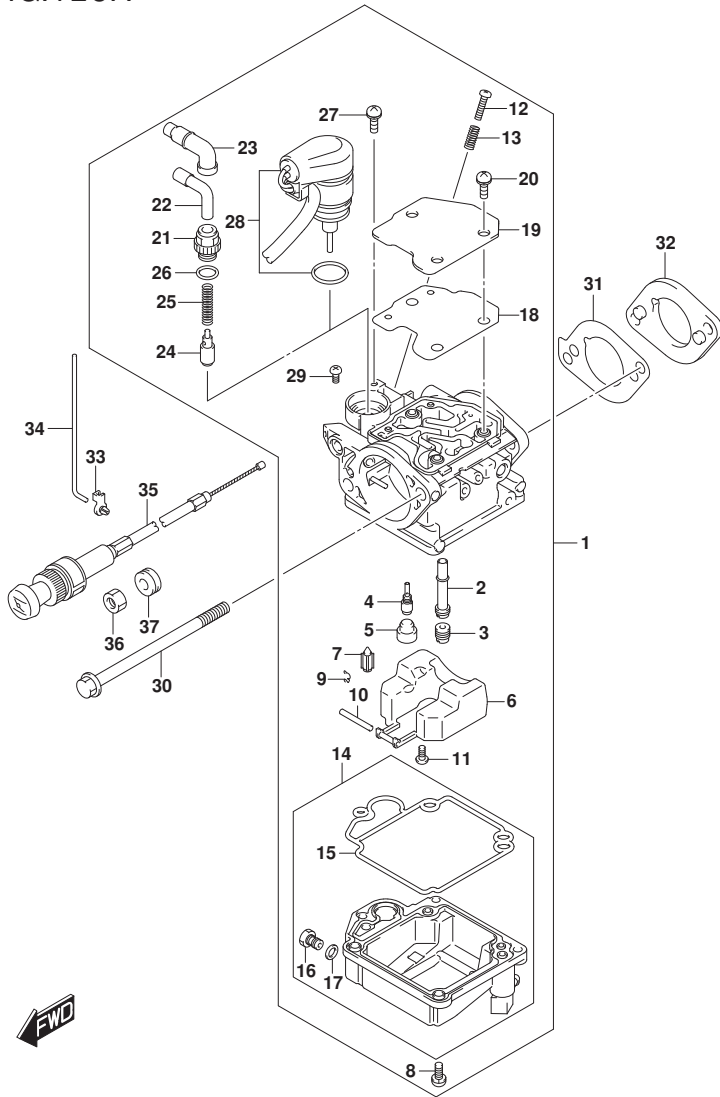

FIG.128A (1-B-9) キャブ\*レタ (DF8A)

見出番号	品番	品名	使用個数	備考	標準 作業時間
1-1	13200-99J00	キャブ*レタアツシ	1	M-STARTER	
1-2	13200-99J10	キャブ*レタアツシ	1	E-STARTER	
2	13236-99J00	・ノズル,メイン	1		
3-1	09491-70020	・シ*エツト	1		
3-2	09491-68008	・シ*エツト	1		
4-1	09492-38011	・シ*エツト	1		
4-2	09492-35033	・シ*エツト	1		
5	13239-94J00	・キャツプ*,ラバ*ー	1		
6	13250-99J00	・フロート	1		
7	13370-94J00	・バルブ*,フロート	1		
8	13247-94J00	・スクリュ	4		
9	13375-26E00	・クリツプ*	1		
10	13254-94J00	・ピ*ン,ア*ーム	1		
11	13802-94J00	・スクリュ	1		
12	13534-94J00	・スクリュ,ストツプ*	1		
13	13268-94J00	・スプ*リング*	1		
14-1	13240-99J00	・チャンバ*アツシ,フロント	1	M-STARTER	
14-2	13240-99J10	・チャンバ*アツシ,フロント	1	E-STARTER	
15	13251-99J00	・ガ*スケツト,フロントチャンバ*	1		
16	13279-99J00	・・スクリュ,ド*レーン	1		
17	13275-99J00	・・ワツシヤ,ブ*レーン	1		
18	13283-99J00	・バ*ツキンク*	1		
19	13282-99J00	・ブ*レート	1		
20	13367-94J00	・スクリュ	3		
21	13361-99J00	・ホムダ*,ケ*ーブ*ル	1	M-STARTER	
22	13362-94J00	・ガ*イト*,ケ*ーブ*ル	1	M-STARTER	
23	13363-94J00	・キャツプ*,ケ*ーブ*ルシー*リング*	1	M-STARTER	
24	13364-94J00	・バルブ*,スタ*ータ	1	M-STARTER	
25	13365-94J00	・スプ*リング*	1	M-STARTER	
26	13295-14G00	・オリツク*	1	M-STARTER	
27	13367-94J00	・スクリュ	1	E-STARTER	
28	13368-99J10	・スタ*ータアツシ	1	E-STARTER	
29	13281-99J00	・スクリュ,バ*ン	1		
30	09103-06276	ホ*ルト(6X100)	2		
31	13125-99J00	ガ*スケツト,キャブ*レタ	2		

FIG.128A

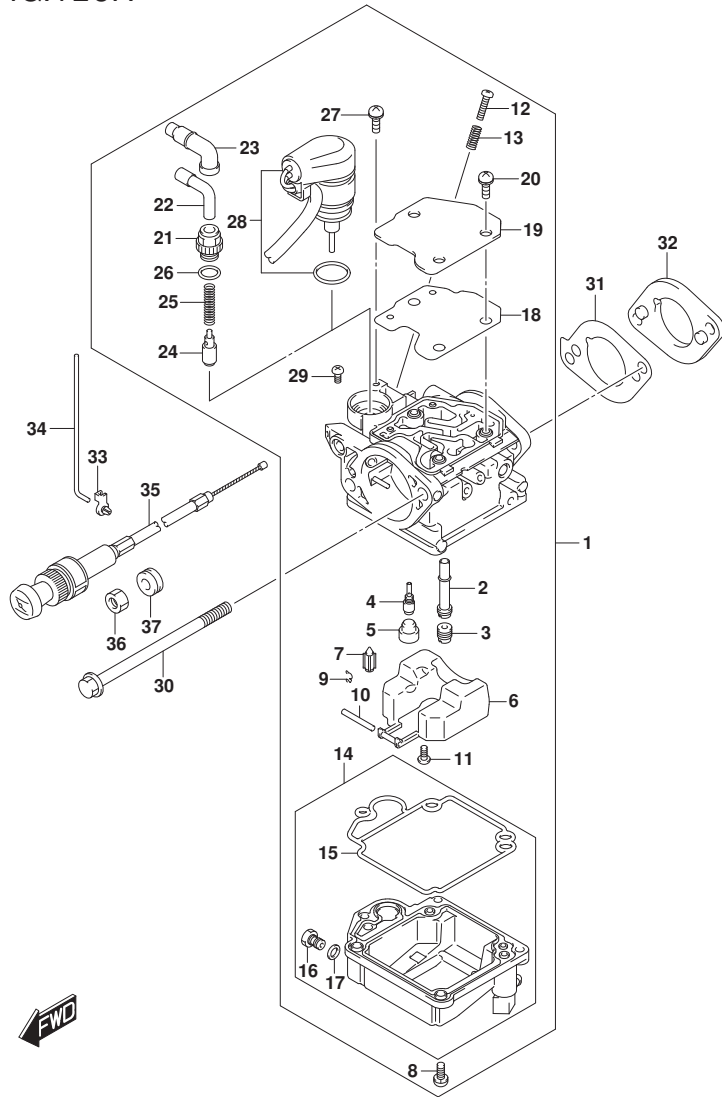

FIG.128A (1-B-10) キャブ`レタ (DF8A)

見出番号	品 番	品 名	使用個数	備 考	標 準 作業時間
32	13124-99J00	インシュレータ, キャブ`レタ	1		
33	13436-91J00	コネクタ, チョークロッド`	1		
34	13513-99J00	ロッド`, スロットル	1		
35	13640-99JL0	ノブ`アツシ, スタート	1	M-STARTER	
36	09159-14032	ナット	1	M-STARTER	
37	09320-10501	ワッシャー(10X20X10)	1	M-STARTER	



FIG.128B

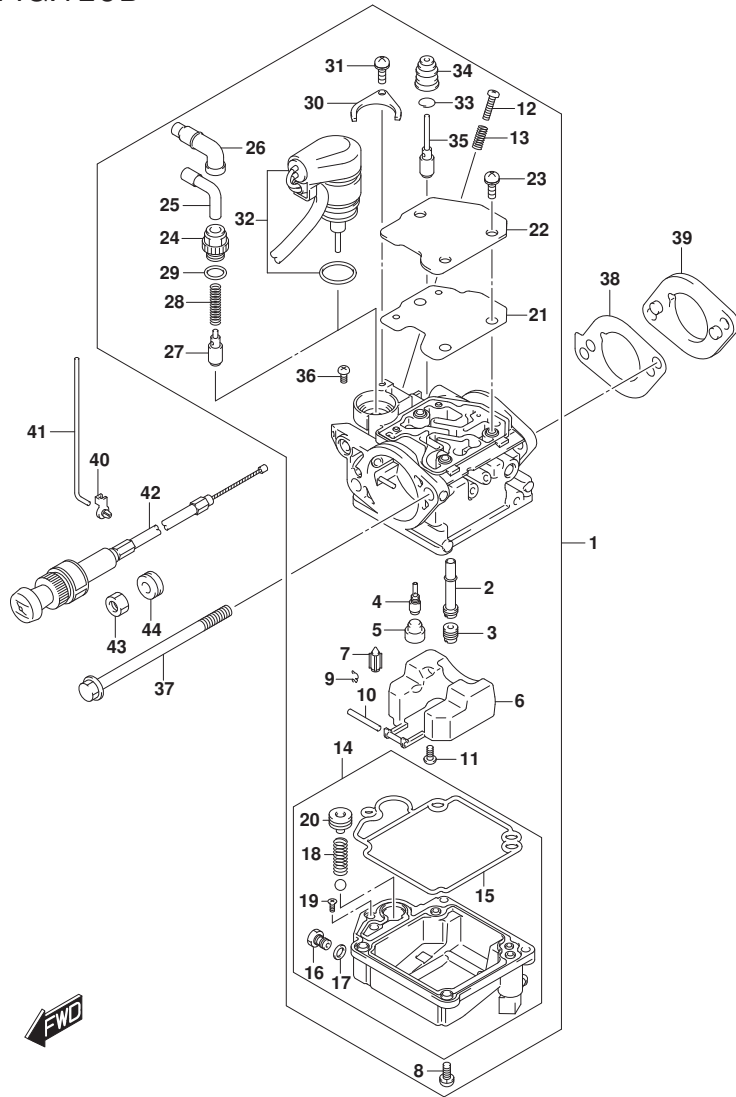

FIG.128B (1-B-11) キャブレタ (DF9.9A)

見出番号	品番	品名	使用個数	備考	標準作業時間
1-1	13200-99J20	キャブレタアツシ	1	M-STARTER	
1-2	13200-99J30	キャブレタアツシ	1	E-STARTER	
2	13236-99J20	・ノズル,メイン	1		
3-1	09491-82013	・ジエツト	1		
3-2	09491-80017	・ジエツト	1		
4-1	09492-38011	・ジエツト	1		
4-2	09492-35033	・ジエツト	1		
5	13239-94J00	・キャツフ, ラバ-	1		
6	13250-99J00	・フロート	1		
7	13370-94J00	・バルブ, フロート	1		
8	13247-94J00	・スクリュ	4		
9	13375-26E00	・クリツフ	1		
10	13254-94J00	・ヒン, ア-ム	1		
11	13802-94J00	・スクリュ	1		
12	13534-94J00	・スクリュ, ストツフ	1		
13	13268-94J00	・スフ リンク	1		
14-1	13240-99J20	・チヤンバ アツシ, フロント	1	M-STARTER	
14-2	13240-99J30	・チヤンバ アツシ, フロント	1	E-STARTER	
15	13251-99J00	・ガ スケツト, フロントチヤンバ	1		
16	13279-99J00	・スクリュ, ドレ-ン	1		
17	13275-99J00	・ワツシヤ, ブレ-ン	1		
18	13441-99J00	・スフ リンク	1		
19	13443-99J00	・スクリュ, スベ シヤル	1		
20	13493-99J00	・フ ランジヤ	1		
21	13283-99J00	・バ ツキンク	1		
22	13282-99J00	・フ レ-ト	1		
23	13367-94J00	・スクリュ	3		
24	13361-99J00	・ホルダ, ケ-ブル	1	M-STARTER	
25	13362-94J00	・ガ イド, ケ-ブル	1	M-STARTER	
26	13363-94J00	・キャツフ, ケ-ブル リンク	1	M-STARTER	
27	13364-94J00	・バルブ, スタ-タ	1	M-STARTER	
28	13365-94J00	・スフ リンク	1	M-STARTER	
29	13295-14G00	・Oリング	1	M-STARTER	
30	13428-06F30	・ブ レ-ト	1	E-STARTER	
31	13367-94J00	・スクリュ	1	E-STARTER	

FIG.128B

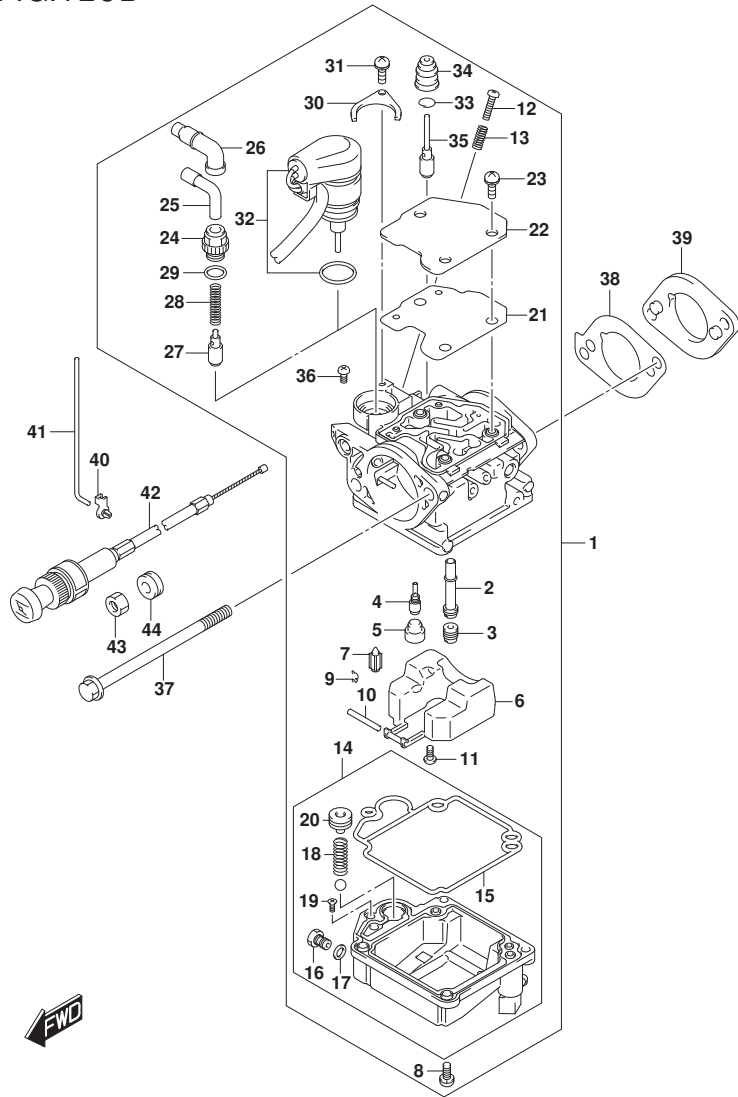

FIG.128B (1-B-12) キャブ`レタ (DF9.9A)

見出番号	品番	品名	使用個数	備考	標準 作業時間
32	13368-99J00	・スタータツシ	1	E-STARTER	
33	13494-94J00	・クリツフ	1		
34	13495-94J00	・キャツフ, ラバ`-	1		
35	13496-99J00	・ロツド, リンク	1		
36	13281-99J00	・スクリュ, バ`ン	1		
37	09103-06276	ボ`ルト (6X100)	2		
38	13125-99J00	ガ`スケツト, キャブ`レタ	2		
39	13124-99J00	インシユレ`タ, キャブ`レタ	1		
40	13436-91J00	コネク`タ, チョ`クロツト`	1		
41	13513-99J00	ロツド, スロツトル	1		
42	13640-99JL0	ノブ`アツシ, スター`タ	1	M-STARTER	
43	09159-14032	ナツト	1	M-STARTER	
44	09320-10501	クヅシヨ`ン (10X20X10)	1	M-STARTER	

FIG.146A

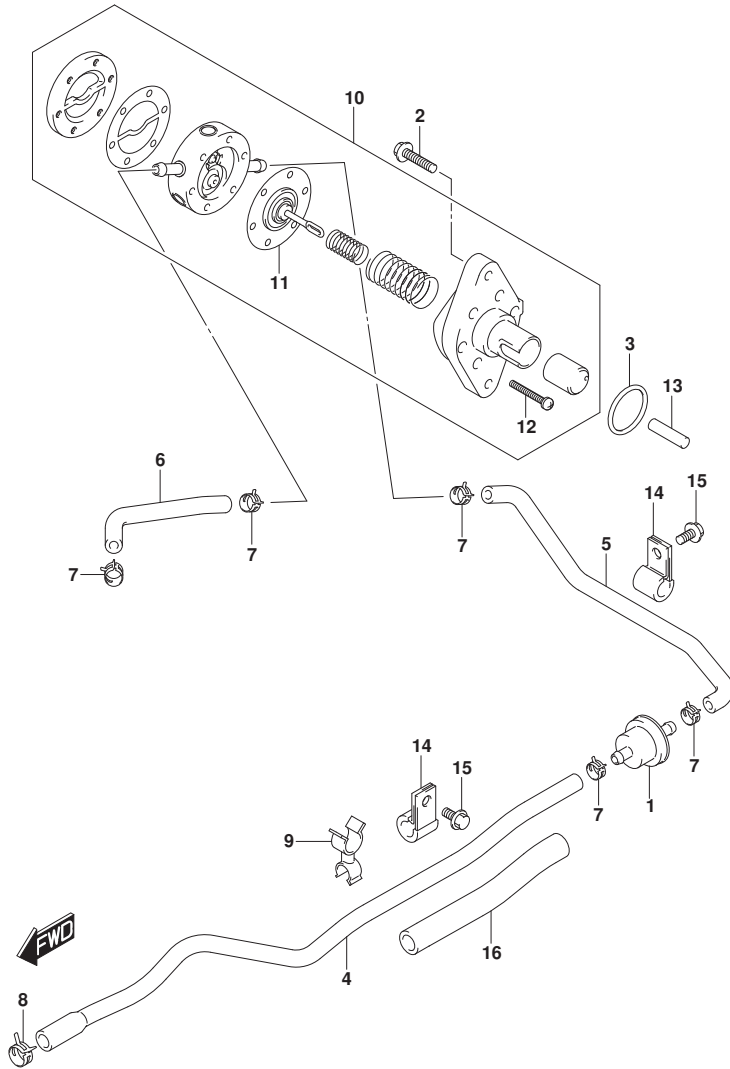

FIG. 146A (1-B-13) フューエルポンプ

見出番号	品番	品名	使用個数	備考	標準作業時間
1	15410-98500	フィルタ, フューエル	1		
2	01550-06257	ボルト	2		
3	09280-26005	Oリング (D:2.4, ID:26.2)	1		
4	15192-99JL0	ホース, フューエル(コネクタツ-フィルタ)	1		
5	15193-99JL0	ホース, フューエル(フィルタツ-ポンプ)	1		
6	15191-99J11	ホース, フューエル(ポンプツ-キャブレタ)	1		
7	09401-09404	クリップ	5		
8	09401-11422	クリップ	1		
9	09408-00054	クランプ	1		
10	15100-94J02	ポンプアツシ, フューエル	1		
11	15170-94J02	ダイヤフラムセット	1		
12	15251-93E01	スクリュ	6		
13	15131-99J00	ワッパ, フューエルポンプ	1		
14	09403-12406	クランプ	1		
15	01550-06127	ボルト	1		
16	18498-99J00	ワッパ, フューエルホース(12X15X100)	1		

FIG.160A

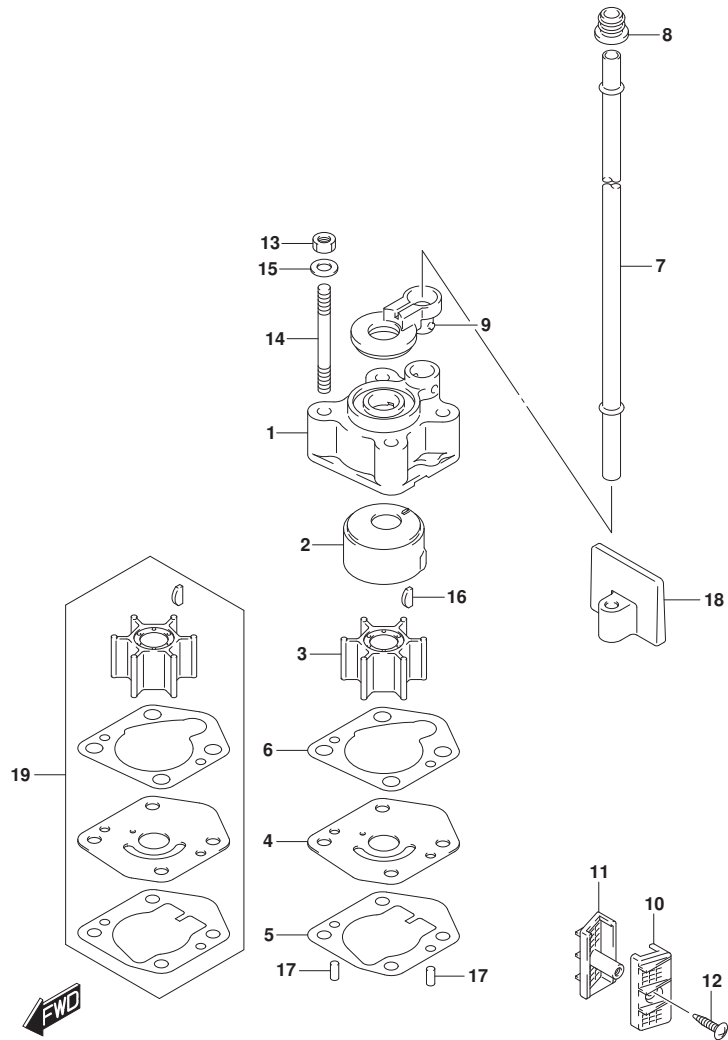

FIG.160A (1-B-14) ウォータポンプ

見出番号	品番	品名	使用個数	備考	標準作業時間
1	17411-94J00	ケース, ウォータポンプ	1		
2	17413-94J00	スリーブ, ウォータポンプ ケース	1		
3	17461-939M0	インペラ, ウォータポンプ	1		
4	17471-99J00	パネル, ホンブ ケースアンダ	1		
5	17472-99J00	ガスケット, ホンブ ケースパネル	1		
6	17473-94J00	ガスケット, ウォータポンプ ケース	1		
7-1	17561-99J00	チューブ, ウォータ (S)	1	S-TRANSOM	
7-2	17561-99J10	チューブ, ウォータ (L)	1	L-TRANSOM	
8	17563-94J00	ゲロメット, ウォータチューブ	1		
9	17564-99J00	ブッシュ, ウォータポンプ ケース	1		
10	17631-99J20	フィルタ, ウォータホートサイト	1		
11	17632-99J30	フィルタ, ウォータスターホートサイト	1		
12	03141-0416A	スクリュー	1		
13	29141-93J00	ナット	4		
14	09108-06141	スタッドボルト	4		
15	09160-06082	ワッシャ (6.5X13X1.0)	4		
16	09420-03009	キー	1		
17	09202-04008	ピン (4X9)	2		
18	17565-99J00	ガード, ウォータチューブ	1		
19	17400-99J01	キット, ウォータポンプ リペア	1	オプション	

FIG.162A

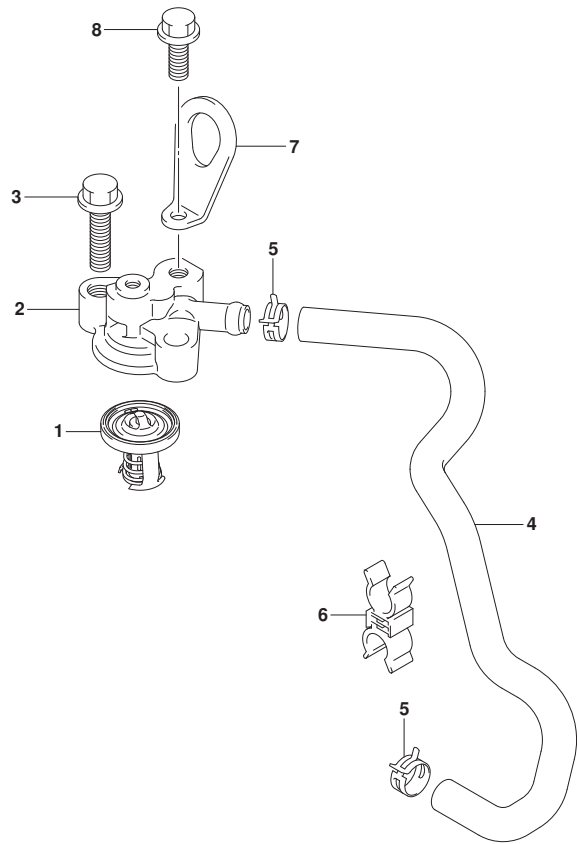

FIG. 162A (1-B-15) サーモスタット

見出番号	品番	品名	使用個数	備考	標準作業時間
1	17670-94J00	サーモスタット, ウォータ60° C	1		
2	17681-99J10	カバー, サーモスタット	1		
3	01550-08307	ボルト	2		
4	11197-99J00	ホース, ウォータリターン	1		
5	09401-12413	クリップ	2		
6	09408-00173	クランプ	1		
7	11291-91B50	フック, エンジン	1	オプション	
8	01550-08207	ボルト	1	オプション	



FIG.166A

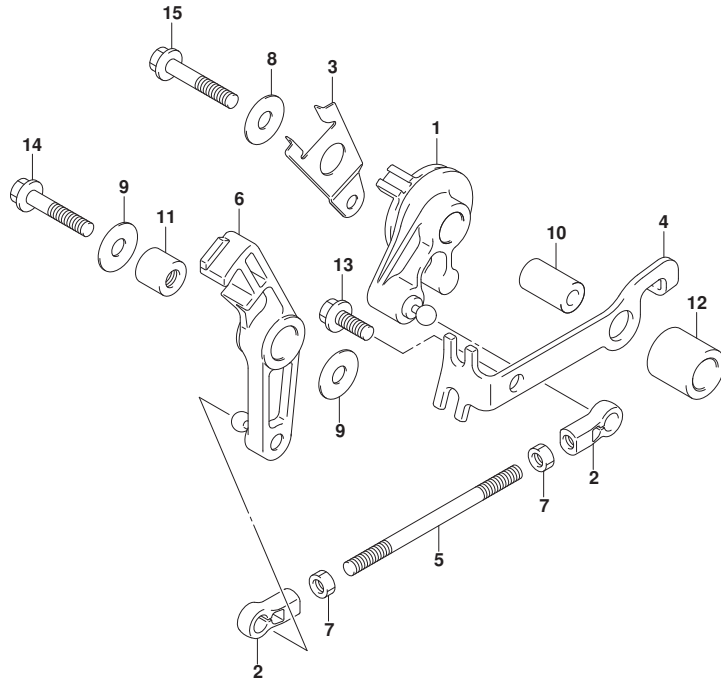

FIG. 166A (1-B-16) スロットルコントロール

見出番号	品番	品名	使用個数	備考	標準 作業時間
1	19120-99J00	ドラム, スロットルコントロール	1		
2	19131-95502	コネクタ	2		
3	19148-99J00	レバー, インタリンクスロットルNO. 1	1		
4	19184-99J00	ブラケット, スロットルケーフル	1		
5	19656-99J00	ロッド, スロットルストバ	1		
6	19810-99J00	ストッパ, スロットル	1		
7	09140-05005	ナット	2		
8	09160-06046	ワッシャ (6. 5X20X1. 5)	1		
9	09160-06046	ワッシャ (6. 5X20X1. 5)	2		
10	09180-06186	スベ-サ (6. 2X12. 6X21)	1		
11	09180-06230	スベ-サ (6. 2X12. 6X12. 5)	1		
12	09180-12158	スベ-サ (12. 2X20X19. 9)	1		
13	01550-06167	ホルト	1		
14	01550-06307	ホルト	1		
15	01550-06357	ホルト	1		



FIG.167A

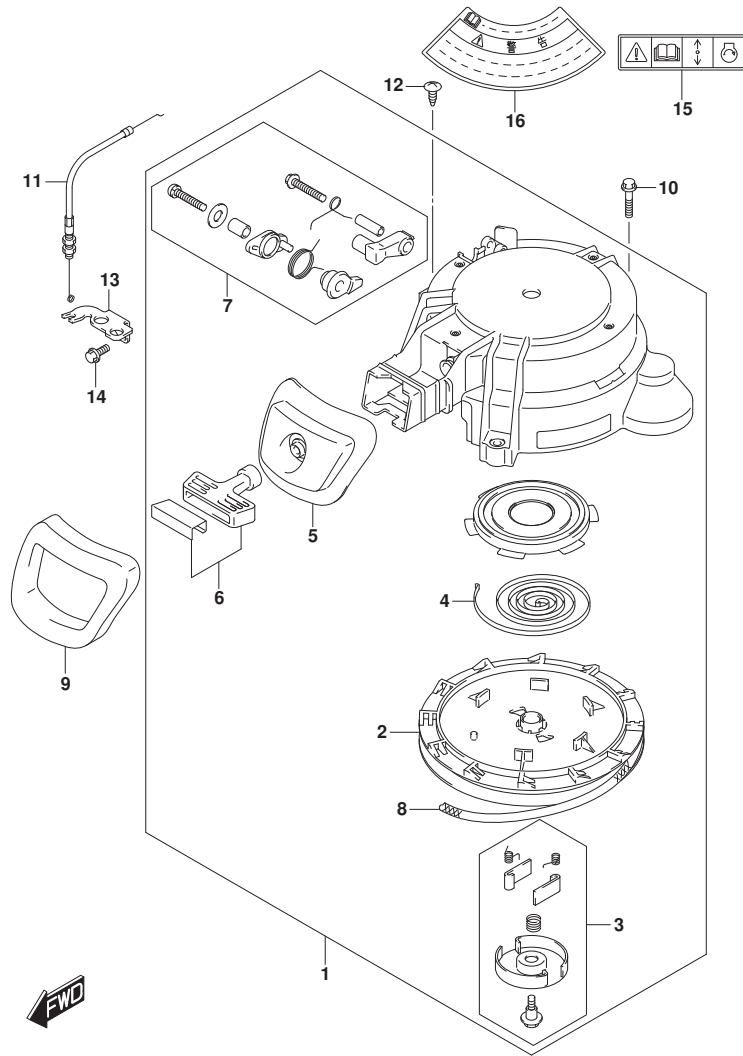

FIG.167A (1-C-2) リコイルスタータ

見出番号	品番	品名	使用個数	備考	標準作業時間
1	18100-99J00	スタータアツシ, リコイル	1		
2	18120-99J00	・リール	1		
3	18130-99J00	・ラチエツトセット	1		
4	18142-98600	・スフ リンク*, リコイル	1		
5	18181-99J00	・カ イド*, ローフ*	1		
6	18210-99J00	・ク リツフ* アツシ	1		
7	18280-99J00	・NSIセット	1		
8	99000-81158-50M	スタータローフ* 5MMDIA, 50Mロー	1	OPT. L:50000>1380	
9	18193-99J00	シール, リコイルスタータ	1		
10	01550-06307	ホルト	3		
11	18290-99J02	ケーブルアツシ, NSI	1		
12	03542-06129	スクリュ	2		
13	37726-99J01	ブ ラケツト, NSIケーブル	1		
14	01550-06167	ホルト	2		
15	69711-93E10	ラベ ル, S. I. G. P.	1		
16	61472-93E20	ラベ ル, スタータ	1		

FIG.175A

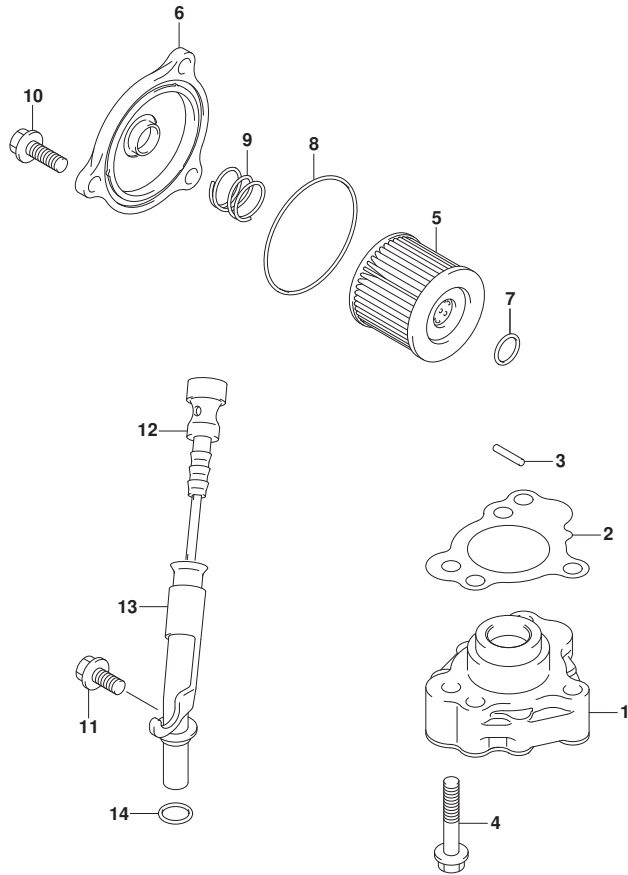

FIG.175A (1-C-3) オイルポンプ

見出番号	品番	品名	使用個数	備考	標準作業時間
1	16400-99JL0	ポンプアツシ, オイル	1		
2	16542-99J00	ガスケット, オイルポンプ	1		
3	09261-03009	ローラ (3X15.8)	1		
4	01550-06357	ボルト	3		
5	16510-45H10	フィルタアツシ, エンジンオイル	1		
6	16512-99J00	キャップ, オイルフィルタ	1		
7	09280-13004	Oリング (D:1.9, ID:13)	1		
8	09280-54001	Oリング (D:2.4, ID:52.6)	1		
9	09440-18002	スプリング	1		
10	01550-06207	ボルト	3		
11	01550-06127	ボルト	1		
12	16910-99J01	ゲージ, オイルレベル	1		
13	16930-99JL0	ガイド, オイルレベルゲージ	1		
14	09280-10016	Oリング (D:1.9, ID:9.8)	1		





FIG.206A

FIG. 206A (1-C-4) クラッチロッド\*

見出番号	品番	品名	使用個数	備考	標準作業時間
1	21122-99J10	プレート, クラッチノッチ	1		
2	09160-06082	ワッシャ (6. 5X13X1. 0)	1		
3	09260-10006	ボール	1		
4	09381-14004	サーキットワッ	1		
5	09440-07079	スワリング	1		
6	02112-06127	スクリュ	2		
7	21126-99J00	ホルダ, クラッチシャフト	2		
8	01550-06167	ホルト	2		
9	21210-99J00	シャフト, クラッチ	1		
10-1	23111-99J00	ロッド, クラッチ (S)	1	S-TRANSOM	
10-2	23111-99J10	ロッド, クラッチ (L)	1	L-TRANSOM	
11	23131-99J00	ブーツ, クラッチロッド*	1		
12	09383-04002	Eリング	1		
13	01550-06167	ホルト	2		
14	23115-99J00	リンク, シフトドラム	1		
15	21111-89L00	レバー, クラッチ	1		
16	23115-99J10	リンク, クラッチレバー	1		
17	29141-93J00	ナット	1		
18	23210-99J11	レバー, クラッチコントロール	1		
19	23312-94JL0	コネクタ, クラッチリンク	1		
20	01550-06207	ホルト	1		
21	09116-06234	ホルト (6X35)	1		
22	09160-06046	ワッシャ (6. 5X20X1. 5)	1		
23	09160-06168	ワッシャ (6X14X1)	1		
24	09164-14008	ワッシャ	2		
25	09180-06186	スペーサ (6. 2X12. 6X21)	1		
26	09180-06370	スペーサ (6. 1X8X10)	1		

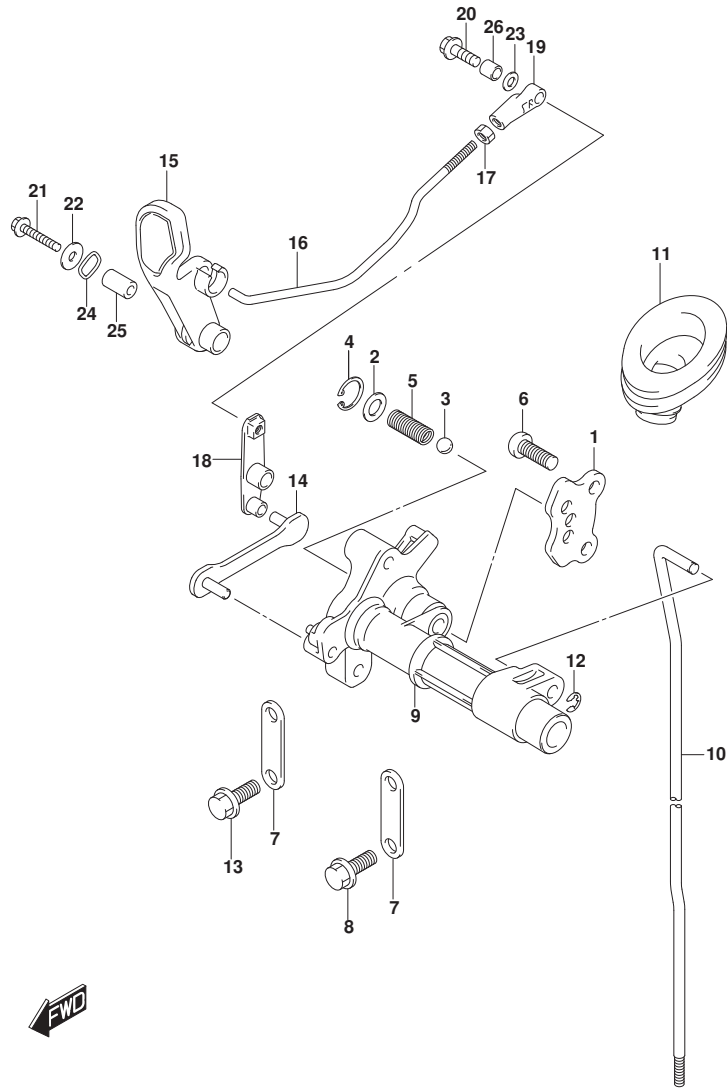

FIG.210A

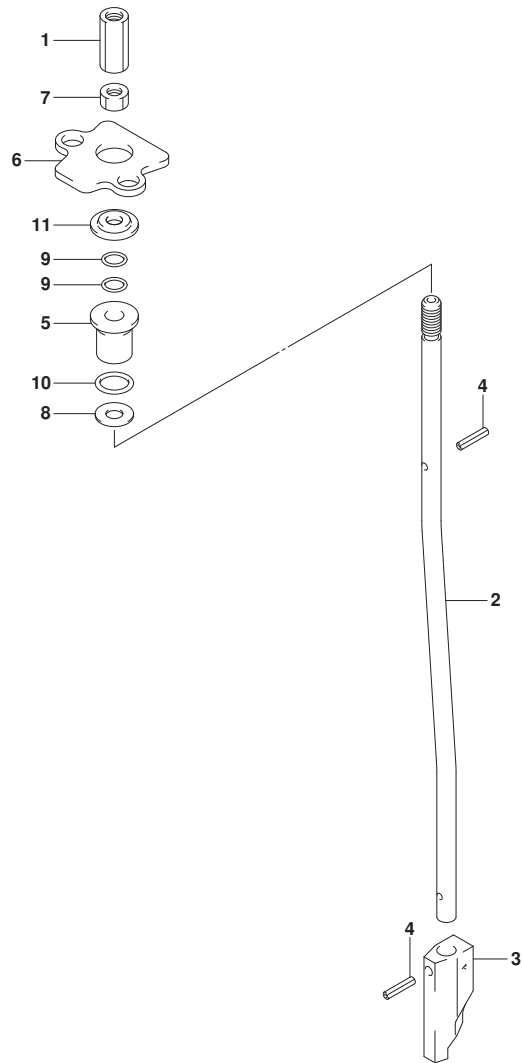

FIG. 210A (1-C-5) シフトロッド\*

見出番号	品番	品名	使用個数	備考	標準作業時間
1	23311-95J00	コネクタ, クラッチロッド*	1		
2	25111-99J01	ロッド*, シフト(S/L)	1		
3	25311-99J00	カム, シフト	1		
4	09205-02004	ピン	2		
5	25211-99JL0	ガイド*, シフトロッド*	1		
6	25215-99J00	ストッパ*, シフトロッド* ガイド*	1		
7	29141-93J00	ナット	1		
8	09160-06082	ワッシャ (6. 5X13X1. 0)	1		
9	09280-06012	リング* (D:1. 7, ID:5. 8)	2		
10	09280-09012	リング* (D:2. 3)	1		
11	09289-06L02	オイルシール	1		

FIG.220A

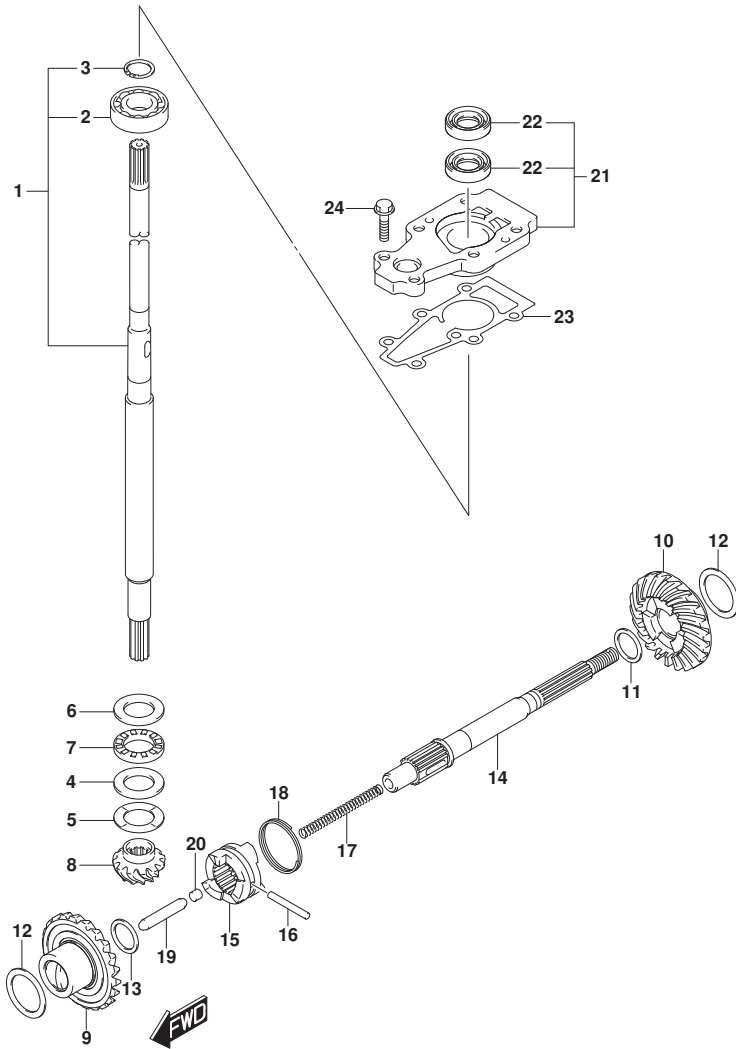

FIG. 220A (1-C-6) トランスミツシヨ

見出番号	品番	品名	使用個数	備考	標準作業時間
1-1	57100-99JN0	シャフトアツシ, ドライブ (S)	1	S-TRANSOM	
1-2	57100-99JP0	シャフトアツシ, ドライブ (レフト)	1	L-TRANSOM	
2	08110-60020	ベアリング	1		
3	09380-15001	スタツプ リング	1		
4	09160-20027	ワツシヤ (20X35X2.75)	1		
5-1	09181-20251	シム (20X34X1)	1		
5-2	09160-20042	シム (20X34X1.1)	1		
5-3	09160-20043	シム (20X34X1.2)	1		
5-4	09160-20044	シム (20X34X1.3)	1		
5-5	09181-20244	シム (20X34X0.7)	1		
5-6	09181-20246	シム (20X34X0.8)	1		
5-7	09181-20248	シム (20X34X0.9)	1		
6	09160-21009	ワツシヤ (21X35X2.75)	1		
7	09263-20L04	ベアリング (20X35X4.5)	1		
8	57311-99J10	ピニオン	1		
9	57510-99J10	ギヤ, フォワード	1		
10	57521-99J10	ギヤ, リハース	1		
11-1	09160-17024	ワツシヤ (17X23X1.1)	1		
11-2	09160-17039	ワツシヤ (17X23X1.2)	1		
11-3	09160-17025	ワツシヤ (17X23X1.3)	1		
11-4	09160-17040	ワツシヤ (17X23X1.4)	1		
11-5	09160-17026	ワツシヤ (17X23X1.5)	1		
11-6	09160-17041	ワツシヤ (17X23X1.6)	1		
11-7	09160-17027	ワツシヤ (17X23X1.7)	1		
11-8	09160-17042	ワツシヤ (17X23X1.8)	1		
11-9	09160-17028	ワツシヤ (17X23X1.9)	1		
12-1	09181-25160	シム (25X34X0.7)	2		
12-2	09181-25162	シム (25X34X0.8)	2		
12-3	09181-25164	シム (25X34X0.9)	2		
12-4	09160-25040	ワツシヤ (25X34X1)	2		
12-5	09160-25041	ワツシヤ (25X34X1.1)	2		
12-6	09160-25042	ワツシヤ (25X34X1.2)	2		
12-7	09181-25181	シム (25X34X1.3)	2		
13	09181-15241	シム (15X22X2)	1		
14	57610-99JL0	シャフト, プロペラ	1		

FIG.220A

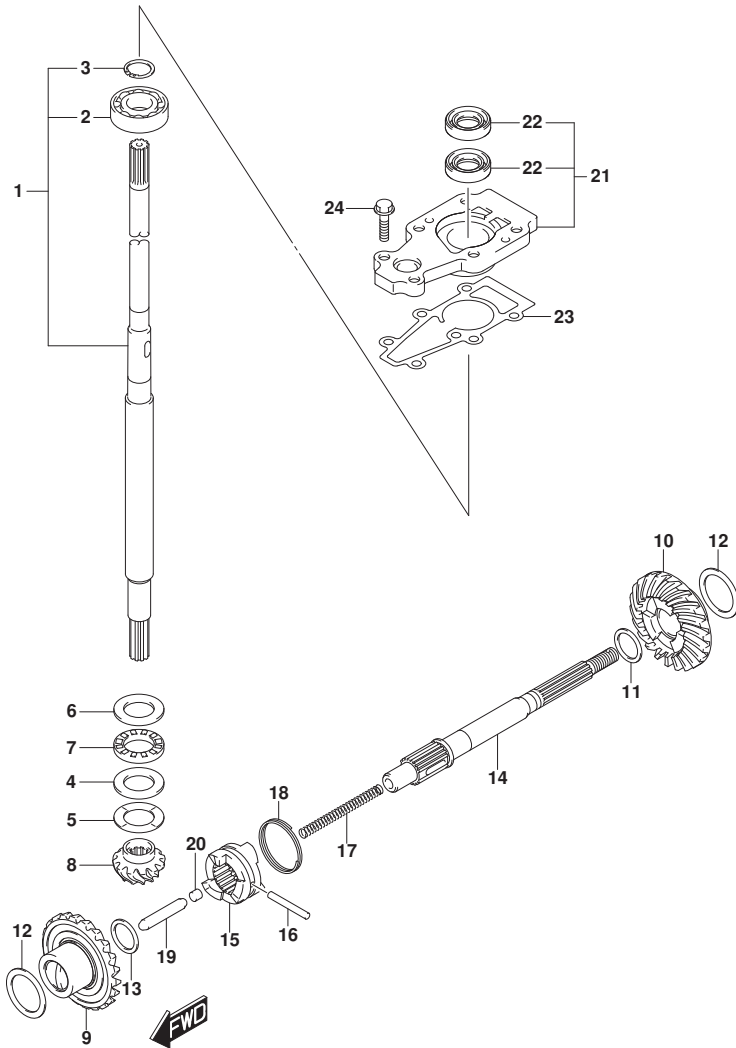

FIG. 220A (1-C-7) トランスミッション

見出番号	品番	品名	使用個数	備考	標準作業時間
15	57621-99J11	シフト、クラッチドック	1		
16	09202-04025	ピン(4X31)	1		
17	59441-94J00	スリーブリング、リターン	1		
18	59441-99J00	スリーブリング、ドック	1		
19	57631-93901	ワッシャー、フック	1		
20	57632-98501	ピン、フック	1		
21	56130-99J30	ハウジング、ドライブシャフトベアリング	1		
22	09282-13L01	オイルシール	2		
23	56132-99J10	ガスケット、ドライブシャフトベアリングハウジング	1		
24	09116-06229	ボルト(6X25)	2		

FIG.301A

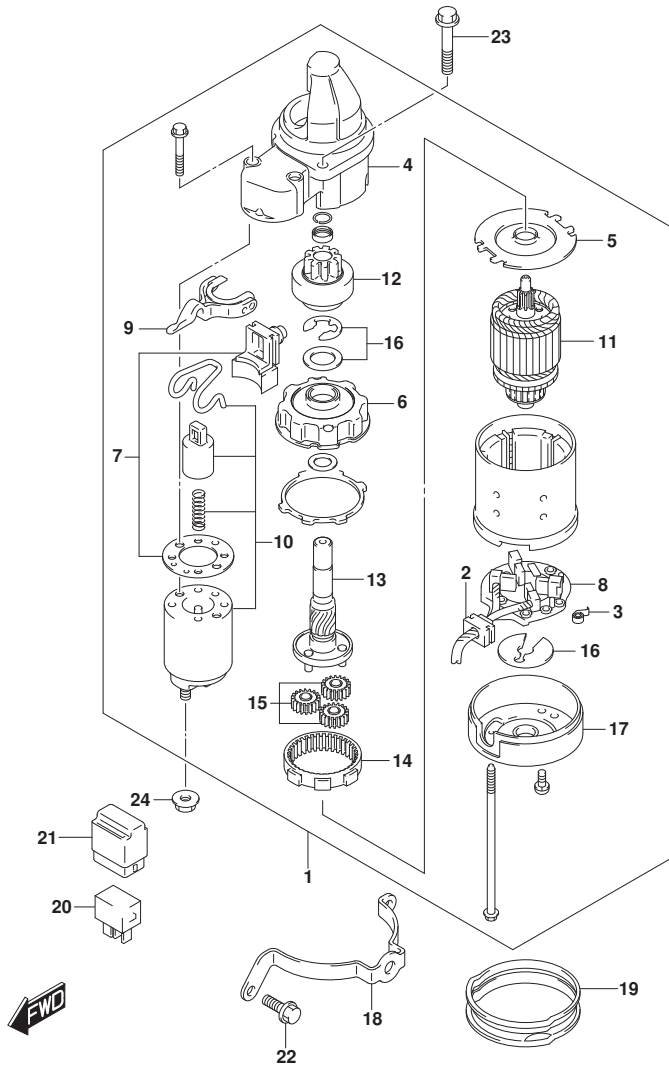

FIG. 301A (1-C-8) スターティングモータ

見出番号	品番	品名	使用個数	備考	標準作業時間
1	31100-94J22	モータアツシ, スターティング	1		
2	31131-94J00	・ﾌﾞﾗｼﾞｱツシ	1		
3	31135-90J00	・ｽﾌﾟﾘﾝｸﾞ	4		
4	31151-94J01	・ｹｰｽ, スターティングモータｷﾞヤ	1		
5	31152-90J00	・ﾌﾟﾚｰﾄ, セﾝﾀ	1		
6	31153-90J00	・ﾌﾞﾗｹｯﾄ, ｷﾞヤ	1		
7	31171-96J00	・ｶﾊﾞｰｷｯﾄ, ﾀﾞｽﾄ	1		
8	31173-94J01	・ﾎﾙﾀﾞﾞｱツｼ, ﾌﾞﾗｼ	1	INCLUDE NO2, 3	
9	31191-96J00	・ﾚﾊﾞｰ, シﾌﾄ	1		
10	31220-94J00	・ｽｲｯﾁ, ﾏﾞﾞﾈｯﾄ	1		
11	31310-90J00	・ｱﾏﾁﾔ	1		
12	31320-94J00	・ﾋﾞﾆｵﾝ	1		
13	31341-94J00	・ｼﾔﾌﾄ, ﾋﾞﾆｵﾝ	1		
14	31343-90J00	・ｲﾝﾀｰﾅﾙｷﾞヤ	1		
15	31344-90J00	・ｷﾞヤ, ﾌﾞﾗﾈﾀﾘ	3		
16	31360-93J01	・ﾌﾞﾗｼﾞｱセｯﾄ, ﾏﾞﾞｯﾊﾞ	1		
17	31170-94J00	・ｶﾊﾞｰｱツｼ, ﾏﾞﾞﾀﾞﾀﾞﾀﾞﾀﾞﾀﾞ	1		
18	31912-99J00	ﾊﾞﾝﾄﾞ, ﾏﾞﾞﾀﾞﾀﾞﾀﾞ	1		
19	31918-94J00	ﾀﾞﾞﾝﾊﾞ, ﾛﾌ	1		
20	38860-76F01	ﾘﾚｰｱツｼ	1		
21	38915-90J00	ﾎﾙﾀﾞﾞ, ﾛﾘｰ	1		
22	01550-06167	ﾎﾙﾄ	2	07	
23	01550-08257	ﾎﾙﾄ	2	ｱｯﾊﾞ	
24	08316-10087	ﾅｯﾄ	1		

FIG.303A

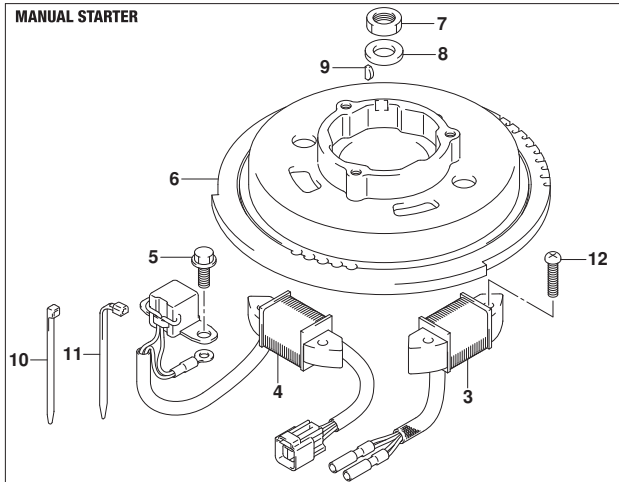
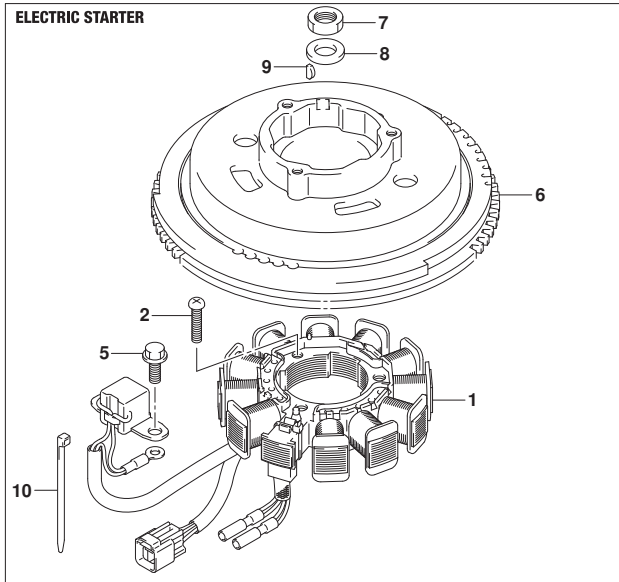

FIG. 303A (1-C-9) マグネト

見出番号	品番	品名	使用個数	備考	標準作業時間
1	32120-99J00	コイル, スタ-タ/ハ <sup>ル</sup> サ	1	E-STARTER	
2	09125-06035	スクリュ (6X25)	3	E-STARTER	
3	32120-99J10	コイル, ハ <sup>ル</sup> ツペリチヤ-ジ <sup>ン</sup> ク	1	M-STARTER	
4	32140-99J10	コイル, エキサイタ/ハ <sup>ル</sup> サ	1	M-STARTER	
5	01550-05127	ボ <sup>ル</sup> ト	2		
6-1	32102-99J00	フライホイ-ル, マグ <sup>ネ</sup> ト	1	E-STARTER	
6-2	32102-99J10	フライホイ-ル, マグ <sup>ネ</sup> ト	1	M-STARTER	
7	09140-14008	ナツト	1		
8	09160-15057	ワツシヤ (15X27X4)	1		
9	08341-31039	キ-	1		
10	09407-14407	クラン <sup>プ</sup> (L:145)	1		
11	09407-14403	クラン <sup>プ</sup> (L:125)	1	M-STARTER	
12	02112-06307	スクリュ	4	M-STARTER	

FIG.310A

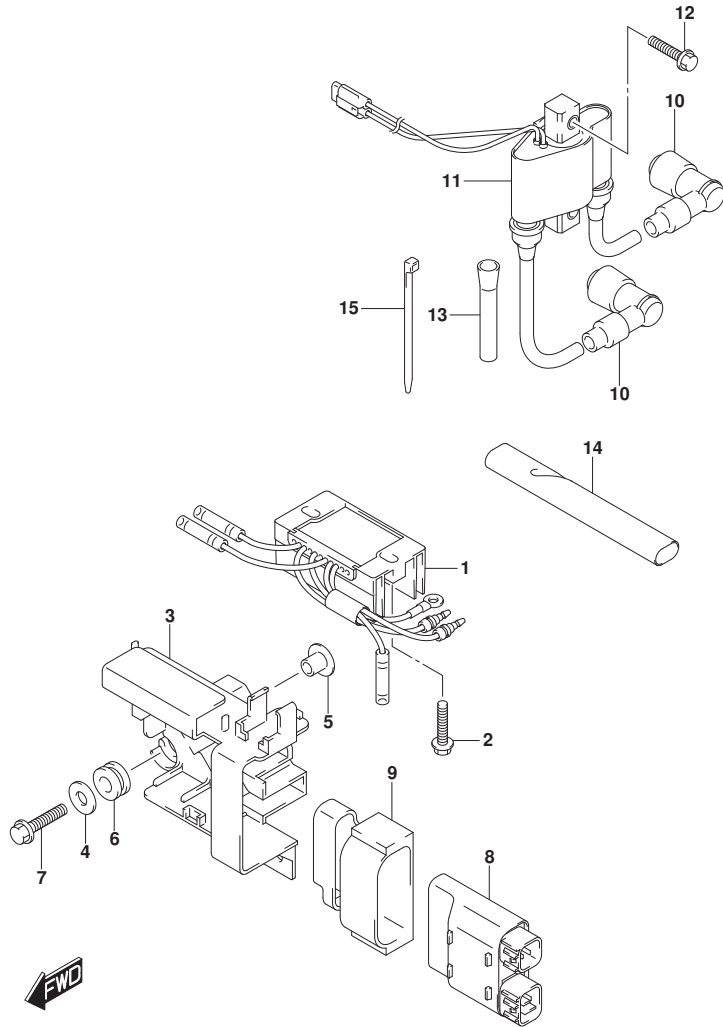

FIG. 310A (1-C-10) レクチファイア/イグニッション コイル

見出番号	品番	品名	使用個数	備考	標準作業時間
1	32800-99J00	レクチファイア/レギュレータツジ	1	E-STARTER	
2	01550-06257	ボルト	2	E-STARTER	
3	32890-99J00	ホルダ, エレクトリックハーツ	1		
4	09160-06084	ワッシャ (6.5X18X1.6)	2		
5	09169-06062	ワッシャ	2		
6	09320-09016	クツシヨソ (9X18X9.5)	2		
7	01550-06257	ボルト	2		
8-1	32900-99J00	ユニット, CDI	1	E-STARTER	
8-2	32900-99J10	ユニット, CDI	1	M-STARTER	
9	32980-99J00	クツシヨソ, CDI	1		
10	33500-07H00	キャツプ, スパークラック	2		
11	33410-99J00	コイル, イグニッション	1		
12	01550-06257	ボルト	2		
13	33833-94JL0	チューブ, スイッチリード (16X17X120)	1		
14	33833-94J10	ブロークタ, ハイテンションコード	1	E-STARTER	
15	09407-14407	クランプ (L:145)	1	E-STARTER	

FIG.322A

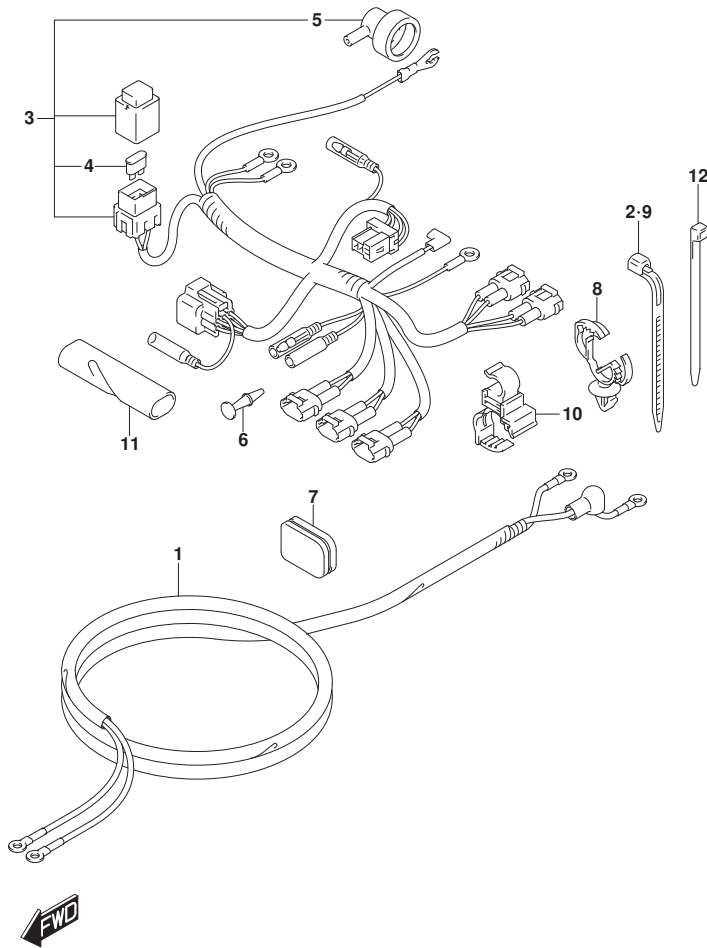

FIG. 322A (1-C-11) ハーネス

見出番号	品番	品名	使用個数	備考	標準作業時間
1	33810-99J00	ケーブル, スタータ	1	E-STARTER	
2	09407-14403	クランプ (L:125)	1	E-STARTER	
3-1	36610-99J00	ハーネスアツシ, ワイヤリング	1	E-STARTER	
3-2	36610-99J10	ハーネスアツシ, ワイヤリング	1	M-STARTER	
4	09481-20501	・フューズ (20A)	1		
5	36618-43410	・キャップ, オイル灯 レジスタスイッチ	1		
6-1	36615-96300	ターミナル	1	E-STARTER	
6-2	36615-96300	ターミナル	3	M-STARTER	
7	36656-99J00	ゲロメット, ケーブル (ホート)	1		
8	09403-13311	クランプ	1		
9	09407-14403	クランプ (L:125)	1		
10	09408-00265	クランプ	1		
11	33833-99J10	チューブ, ハーネスリット (16X17X60)	1	E-STARTER	
12	09407-14407	クランプ (L:145)	1		



FIG.334A

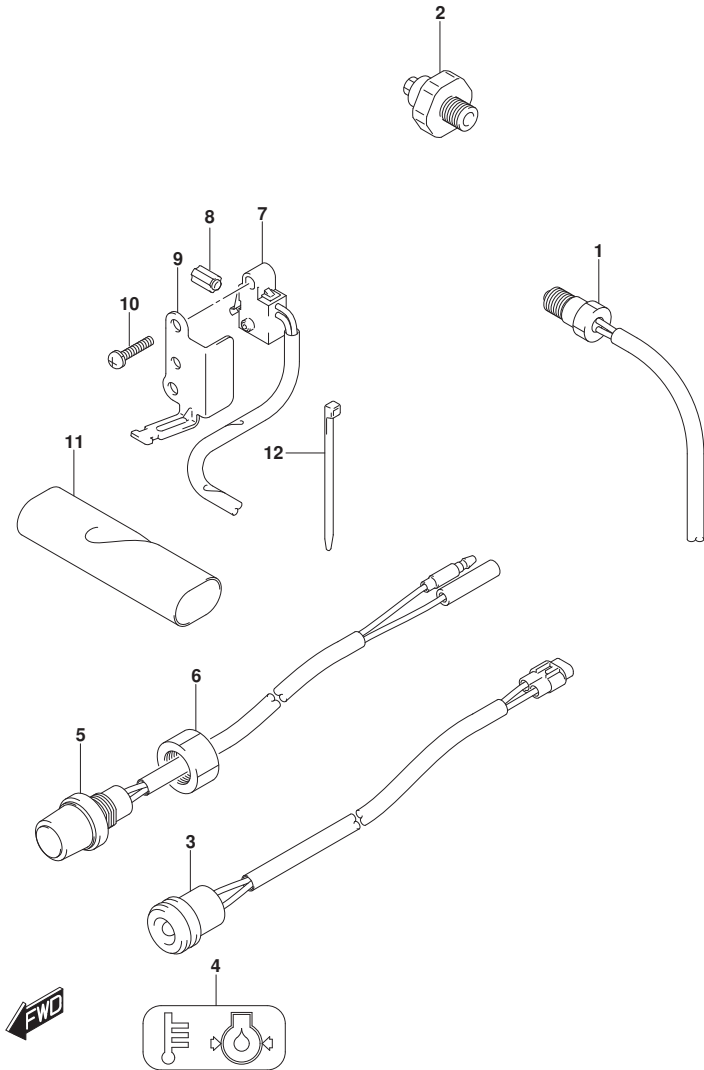

FIG. 334A (1-C-12) センサ/スイッチ

見出番号	品番	品名	使用個数	備考	標準 作業時間
1	34830-87J20	センサ, テンパ <sup>レ</sup> レチヤ	1		
2	37820-93E10	スイッチ, オイルフ <sup>レ</sup> レツシヤ	1		
3	36360-99J00	インジ <sup>ケ</sup> ータ, オイルフ <sup>レ</sup> レツシヤ	1		
4	36367-99J00	ラベ <sup>ル</sup> , ウォーニク <sup>グ</sup>	1		
5	37161-89E13	スイッチ, スタート	1	E-STARTER	
6	09159-14032	ナツト	1	E-STARTER	
7	37721-99J10	スイッチアツシ, ニュートラル	1	E-STARTER	
8	37724-99J00	ロツト <sup>ク</sup> , スイツチフ <sup>レ</sup> ツシユ	1	E-STARTER	
9	37726-99J10	ブ <sup>レ</sup> ラケツト, ニュートラルスイッチ	1	E-STARTER	
10	09137-04004	スクリュ (4X16)	2	E-STARTER	
11	33833-99J00	チユ-ブ <sup>ク</sup> , スイツチリ-ト <sup>ク</sup> (19X20X80)	1		
12	09407-14407	クラン <sup>ク</sup> (L:145)	1		

FIG.335A

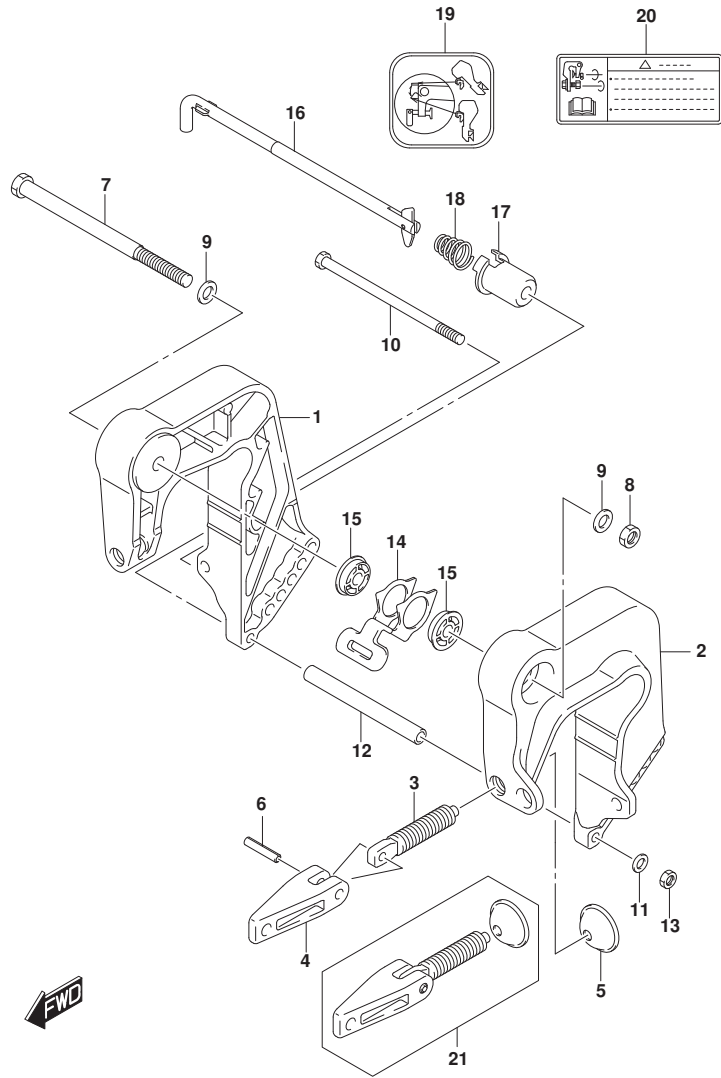

FIG. 335A (1-C-13) クランプ プラケット

見出番号	品番	品名	使用個数	備考	標準作業時間
1	41111-99J00-OEP	プラケット, クランプ スターボート (ブラケット)	1		
2	41121-99J00-OEP	プラケット, クランプ ボート (ブラケット)	1		
3	41211-99JL0	スクリュー, クランプ	2		
4	41212-91J00	ハンドル, クランプ	2		
5	41213-94J01	プレート, クランプ	2		
6	09205-06021	ピン (6X25)	2		
7	09100-10320	ボルト (10X145)	1		
8	09159-10050	ナット	1		
9	09160-10082	ワッシャ (10. 5X19X2)	2		
10	09100-06177	ボルト (6X140)	1		
11	09160-06082	ワッシャ (6. 5X13X1. 0)	1		
12	09180-06357	スペーサ (6. 5X10. 5X104)	1		
13	29141-93J00	ナット	1		
14	45261-94J00	レバー, レリーズ	1		
15	09306-10023	ブッシュ	2		
16	45420-99JM0	ピン, チルトロツク	1		
17	45425-94J01	ストッパ, チルトロツクピン	1		
18	09441-17001	スプリング	1		
19	45269-94J20	マーク, リリースロツク	1		
20	69911-91J60	マーク, クランプ プラケット	1		
21	41210-99JL1	スクリューワッシャ, クランプ	1	オプション	

FIG.336A

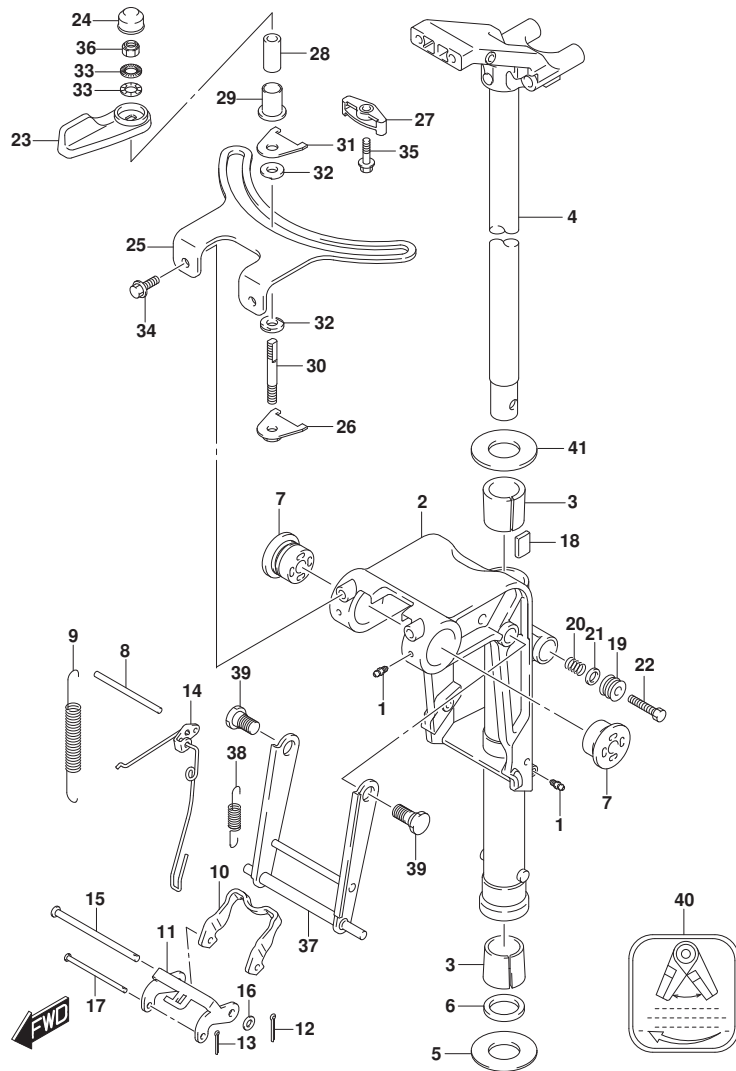

FIG. 336A (1-C-14) スイベルブレース

見出番号	品番	品名	使用個数	備考	標準作業時間
1	22511-99011	ニツブル, ケーリス	3		
2-1	43111-99J40-0EP	ブレース, スイベル (S) (ブレース)	1	S-TRANSOM	
2-2	43111-99J50-0EP	ブレース, スイベル (L) (ブレース)	1	L-TRANSOM	
3	43711-99J00	ブッシュ, ステアリング	2		
4-1	43750-99J60-0EP	ブレース, ステアリング (S) (ブレース)	1	S-TRANSOM	
4-2	43750-99J70-0EP	ブレース, ステアリング (L) (ブレース)	1	L-TRANSOM	
5	09160-27012	ワッシャ (27. 5X47X1)	1		
6	09282-27002	オイルシール	1		
7	43211-99J00	ブッシュ, スイベルブレース (H)	2		
8	41225-89L00	ピン, レリーズアーム	1		
9	45212-95L00	スプリング, リハースロツクアーム	2		
10	45231-89L00	アーム, リハースロツク	1		
11	45241-89L00	リンク, リハースロツクアーム	1		
12	09204-01002	コツタピン	1		
13	45247-99J00	ピン, リハースロツクアームコツタ	1		
14	45250-89L03	リンク, レリーズ	1		
15	09200-06061	ピン	1		
16	09160-06082	ワッシャ (6. 5X13X1. 0)	1		
17	09200-05014	ピン	1		
18	43411-939L0	プレート, ステアリングアジヤスタ	1		
19	43412-93900	カバー, ステアリングアジヤスタ	1		
20	29440-93J00	スプリング, ステアリングアジヤスタ	1		
21	09160-08082	ワッシャ (8. 5X16X1. 2)	1		
22	09100-08232	ボルト (8X30)	1		
23	43410-99J00	レバー, ステアリング ADJUSTR (H)	1		
24	43412-99J00	カバー, ステアリングアジヤスタ (H)	1		
25	43415-99J00	プレート, ステアリングアジヤスタ (H)	1		
26	43420-99J10	プレート, ステアリングアジヤスタフリクション	1		
27	43424-99J00	ホルダ, ステアリングアジヤスタナツト (H)	1		
28	43427-99J00	スベサ, ステアリングアジヤスタフリクション (H)	1		
29	43428-99J00	ブッシュ, ステアリングアジヤスタフリクション (H)	1		
30	43512-99J00	シャフト, ステアリングアジヤスタスレツト (H)	1		
31	43514-94J00	プレート, ステアリングアジヤスタフリクション	1		
32	43514-99J00	ワッシャ, ステアリングアジヤスタフリクションプレート	2		
33	43516-89J00	ワッシャ, ステアリングアジヤスタ	2		

FIG.336A

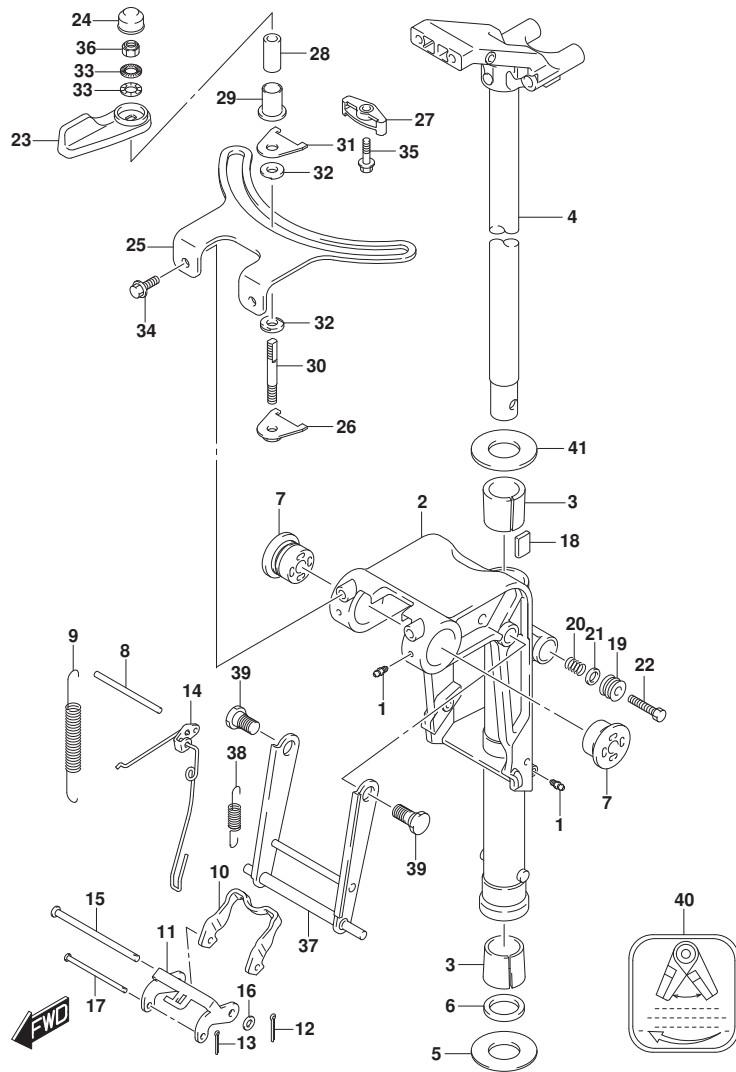

FIG. 336A (1-C-15) スイベルラケット

見出番号	品番	品名	使用個数	備考	標準作業時間
34	09116-06225	ボルト(6X16)	2		
35	09116-06229	ボルト(6X25)	1		
36	09159-08059	ナット	1		
37	45710-99JL0	アーム, シャフトライフ	1		
38	45722-94J11	スプリング, シャフトアウトライフアーム	1		
39	09111-10067	ボルト(10X20.5)	2		
40	45269-99J00	マーク, ステアリングアシスタ	1		
41	09160-27012	ワッシャ(27.5X47X1)	1		

FIG.401A

FIG. 401A (1-C-16) エンジンホルダ

見出番号	品番	品名	使用個数	備考	標準作業時間
1	51110-99J00	ホルダ, エンジン	1		
2	51211-99J00	ガスケット, エンジンホルダ	1		
3	09116-08151	ホルト (8X30)	2		
4	09202-06023	ピン (6X10)	2		
5	09282-12017	オイルシール	1		
6	16515-99J10	ホース, オイル	1		
7	09401-12413	クリップ	1		
8	54112-99J01	ホルト, アツバマウント	2		
9	54113-99JM0	ワッシャ, アツバマウントホルト	2		
10	54120-99JL0	マウント, アツバスラスト	1		
11	54122-99J00	スペーサ, アツバマウント	2		
12	54125-99J00	ストッパ, アツバリハーススラスト	2		
13	54126-99JL0	ストッパ, アツバスラスト	1		
14	54130-99J00	マウント, アツバ	2		
15	54148-99J00	カバー, アツバマウント	2		
16	09116-08137	ホルト (8X22)	4		
17	09140-10031	ナット	2		
18	16520-99J00	ストレナ, オイル	1		
19	09401-13424	クリップ	1		

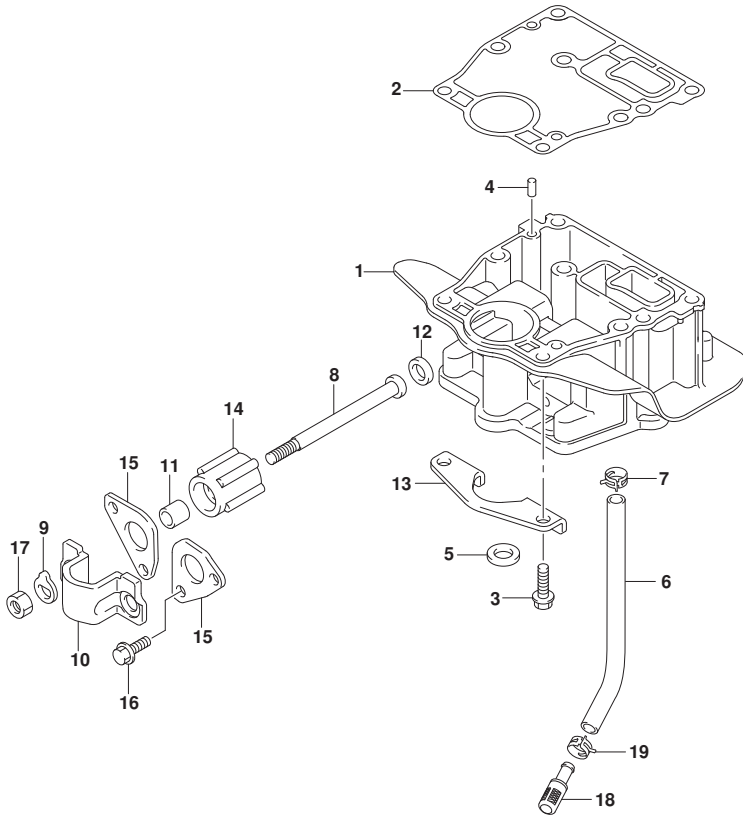

FIG.405A

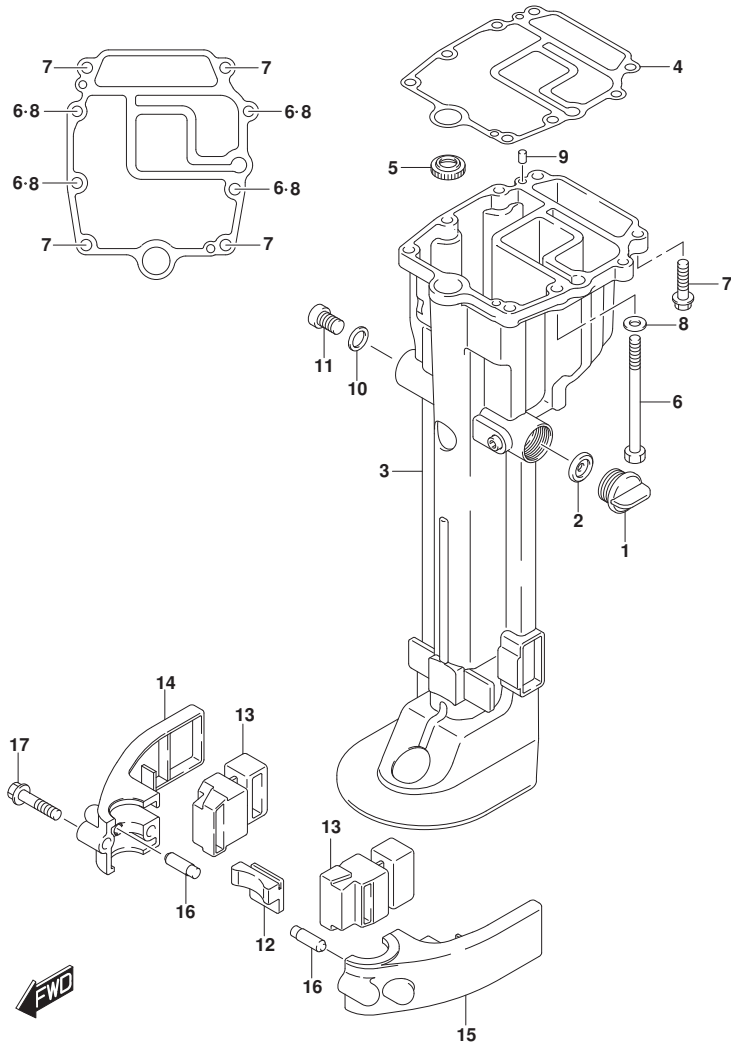
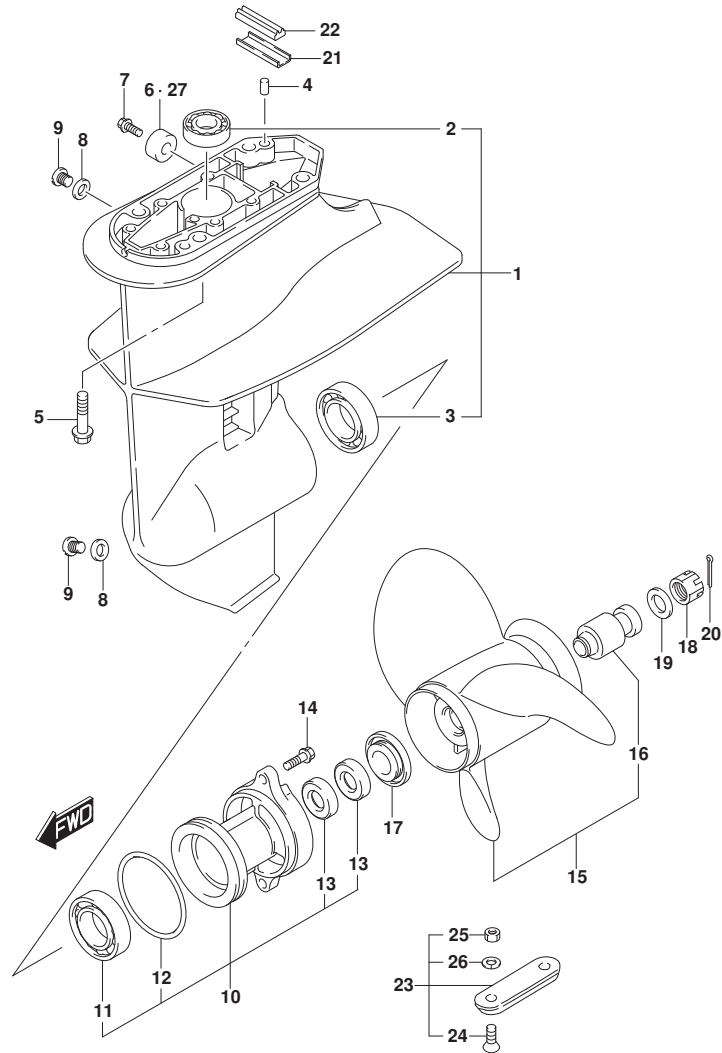

FIG. 405A (1-D-2) ドライブシャフトハウジング

見出番号	品番	品名	使用個数	備考	標準作業時間
1	17913-93J00	プラグ, ウォータ	1		
2	17914-93J00	ガスケット, ウォータプラグ	1		
3-1	52110-99J00-OEP	ハウジング, ドライブシャフト(S) (プラグ)	1	S-TRANSOM	
3-2	52110-99J10-OEP	ハウジング, ドライブシャフト(L) (プラグ)	1	L-TRANSOM	
4	52113-99J00	ガスケット, ドライブシャフトハウジング	1		
5	57135-99J00	カバー, ドライブシャフト	1		
6	09100-08312	ナット (8X105)	4		
7	09116-08151	ナット (8X30)	4		
8	09160-08082	ワッシャ (8.5X16X1.2)	4		
9	09202-06023	ピン (6X10)	2		
10	09168-12017	ガスケット (12X17X1)	1		
11	09248-12009	プラグ (12X18.65)	1		
12	54151-99J00	マウント, ロアスラスト	1		
13	54167-99J01	マウント, ロアサイト	2		
14	54211-99J01-OEP	カバー, ロアマウントスターボート (プラグ)	1		
15	54221-99J01-OEP	カバー, ロアマウントボート (プラグ)	1		
16	54213-93901	ピン, ロアマウントカバーノック	2		
17	09116-08154	ナット (8X40)	2		

FIG.407A



DF9.9A\_N00\_016\_407A  
GEAR CASE

FIG. 407A (1-D-3) ギヤケース

見出番号	品番	品名	使用個数	備考	標準作業時間
1	55100-99J40-OEP	ケースアッシ, ギヤ(フ'ラツク)	1		
2	09263-17L03	・ベ'アリンク' (17X24X27.5)	1		
3	09262-25003	・ベ'アリンク' (25X52X15)	1		
4	09202-06023	ピン (6X10)	2		
5	09116-08151	ホルト (8X30)	4		
6	55321-87J01	アノード, フ'ロテクシヨ	1		
7	09103-06281	ホルト (6X14)	1		
8	59178-97J00	ガスケット, ト'レンプ'ラダ'	2		
9	09248-08001	ブラダ' (8X7.5)	2		
10	56120-99J41-OEP	ハウシ'ング', フ'ロベ'ラシヤフトベ'アリンク'	1		
11	08110-60050	・ベ'アリンク'	1		
12	09280-57002	・Oリング' (D:3.5, ID:65.2)	1		
13	09289-17L02	・オイルシール	2		
14	09116-06227	ホルト (6X20)	2		
15-1	58100-89L00-019	フ'ロベ'ラ (3X9-1/4X7) (M701)	1		
15-2	58100-89L20-019	フ'ロベ'ラ (3X9-1/4X9) (M930)	1		
15-3	58100-89L40-019	フ'ロベ'ラ (3X9-1/4X11) (M1101)	1		
15-4	58100-89L60-019	フ'ロベ'ラ (3X9-1/4X10) (M1001)	1		
15-5	58100-90L40-019	フ'ロベ'ラ (3X9-1/4X8) (M821)	1		
15-6	58100-90L50-019	フ'ロベ'ラ (3X9-1/4X9) (M911)	1		
15-7	58100-90L60-019	フ'ロベ'ラ (3X9-1/4X10) (M1011)	1		
16	58120-89L00	・フ'ツシュ, フ'ロベ'ラ	1		
17	57632-94J00	ストツバ', フ'ロベ'ラフ'ツシュ	1		
18	09141-12005	ナツト	1		
19	09160-12066	ワツシヤ (12.5X22X2.5)	1		
20	09204-02004	コツタピン	1		
21	55331-99J10	コア, エキゾ'ーストシール	1		
22	55332-99J10	ラバ' -, エキゾ'ーストシール	1		
23	55300-95500	ジ'ンクアッシ, フ'ロテクシヨ	1		
24	09126-06006	・スクリュ (6X20)	2		
25	29141-93J00	・ナツト	2		
26	29162-93J00	・ワツシヤ	2		
27	55321-87J11	アノード (マク'ネシム)	1		

DF9.9A\_N00\_016

FIG.410A

FIG.410A (1-D-4) サイドカバー

見出番号	品番	品名	使用個数	備考	標準作業時間
1	61810-99J02-OEP	カバー, サイドスターボート (フック)	1		
2	61155-94500	チューブ, ウォータインスペクション	1		
3	61820-99J01-OEP	カバー, サイドボート (フック)	1		
4	09136-06169	スクリュ (6X35)	8		
5	61112-99J00	ラバー, サイドカバー	1		
6	61134-99JL0	シール, サイドカバー	1		
7	61157-99J00	ホース, ウォータインスペクション	1		
8	09401-08413	クリップ	2		
9	09403-12316	クランプ	1		
10	61851-93E10	ブロータ, サイドカバー	2		
11	03542-05169	スクリュ	4		
12	61831-99J00-OEP	パネル, インストルメント (フック)	1		
13	09116-06230	ホルト (6X25)	2		
14	09169-06075	ワッシャ	2		
15	09320-09039	クッション	2		
16	09148-06017	ナット	2		
17	02142-06167	スクリュ	2		
18	61412-99J00	フック, フロントパネル	1		
19	61643-99J00	スクリュ, フック	2		
20	09160-05029	ワッシャ (5. 5X12X0. 8)	2		
21	61610-90L00	アアスタ	1		
22	61616-93ELO	ピン, レバー	1		
23	61642-99J00	ホルタ, アアスタレバー	1		
24	09161-04012	ワッシャ (4. 2X11X1)	1		
25	09385-04003	クリップ	1		
26	09116-06223	ホルト (6X12)	1		
27	08310-00067	ナット	1		
28	61124-99J21	グロメット, ケーブル (スターボート)	1		
29	61151-99J00	クッション, サイドカバーホルタ	1		
30	61827-99J00	ホルタ, サイドカバー	1	M-STARTER	
31	02142-06167	スクリュ	1	M-STARTER	
32	61813-99J01	クッション, サイドカバーリヤ	1		
33	36617-93J10	ブロータ, ハーネス	1		
34	17917-87LL0	コネクタ, フラッシュウオータ	1	ウォション	

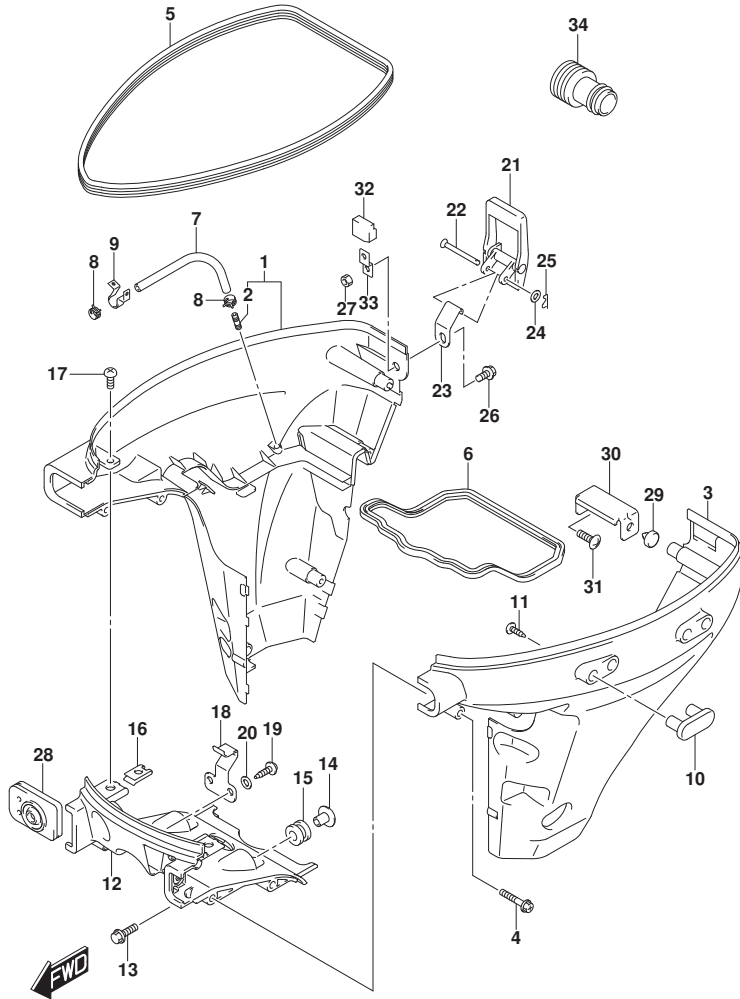



FIG.420A

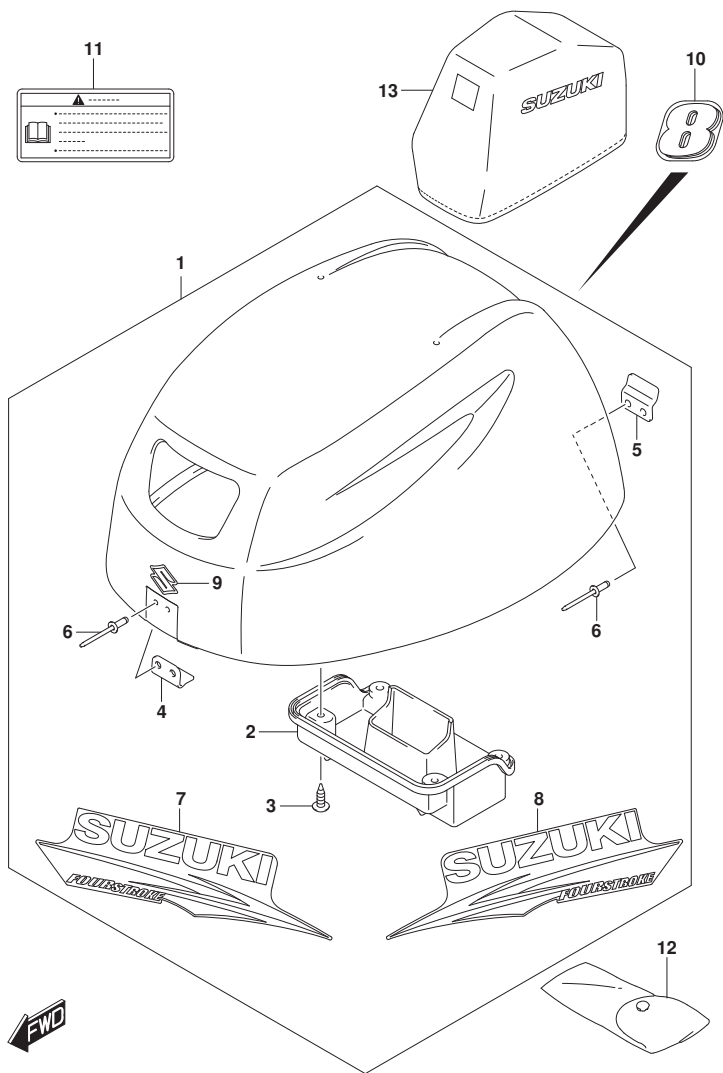

FIG. 420A (1-D-5) エンジンカバー (DF8A)

見出番号	品番	品名	使用個数	備考	標準作業時間
1	61420-99820-0EP	カバーセット, エンジン(フック)	1		
2	61433-99J00	カバー, エアインテークインナ	1		
3	03542-05169	・スクリュー	4		
4	61631-99J00	・フック, エンジンカバー	1		
5	61413-99J00	・フック, エンジンカバー(リヤ)	1		
6	09229-04025	・リベット	4		
7	61443-99J00	・ストライプ, エンジンカバースターボート	1		
8	61453-99J00	・ストライプ, エンジンカバーボート	1		
9	68111-99J00	・エンブレム, S	1		
10	61435-99J00	マーク, エンブレムリヤ(8)	1		
11	61458-89L20	ラベル, エンジンカバー(JAPAN)	1		
12	59800-99J02	ツールアタッチ	1		
13	68110-89L00	カバー, ウェザ	1	オプション	

FIG.420B

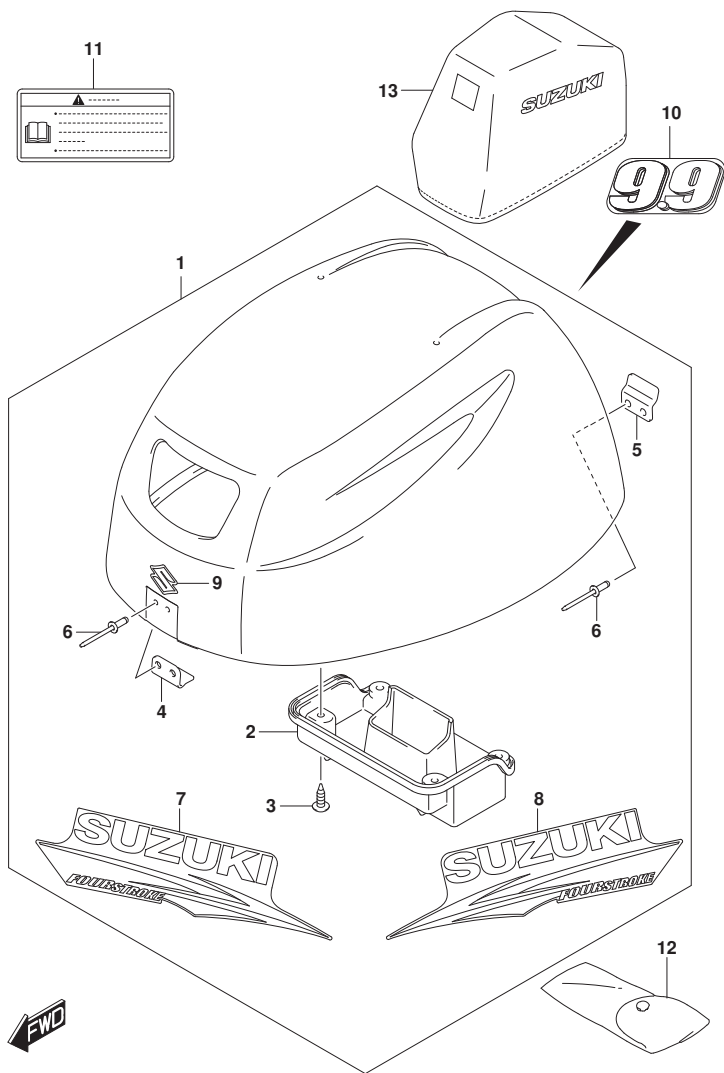

FIG. 420B (1-D-6) エンジンカバー (DF9.9A)

見出番号	品番	品名	使用個数	備考	標準作業時間
1	61420-99820-OEP	カバーセット, エンジン(フック)	1		
2	61433-99J00	・カバー, エアインテークインナ	1		
3	03542-05169	・スクリュー	4		
4	61631-99J00	・フック, エンジンカバー	1		
5	61413-99J00	・フック, エンジンカバー(リヤ)	1		
6	09229-04025	・リベット	4		
7	61443-99J00	・ストライプ, エンジンカバー-スターボート	1		
8	61453-99J00	・ストライプ, エンジンカバー-ボート	1		
9	68111-99J00	・エンブレム, S	1		
10	61435-99J10	マーク, エンブレムリヤ(9.9)	1		
11	61458-89L20	ラベル, エンジンカバー-(JAPAN)	1		
12	59800-99J02	ツールアタッチ	1		
13	68110-89L00	カバー, ウェザ	1	オプション	

FIG.432A

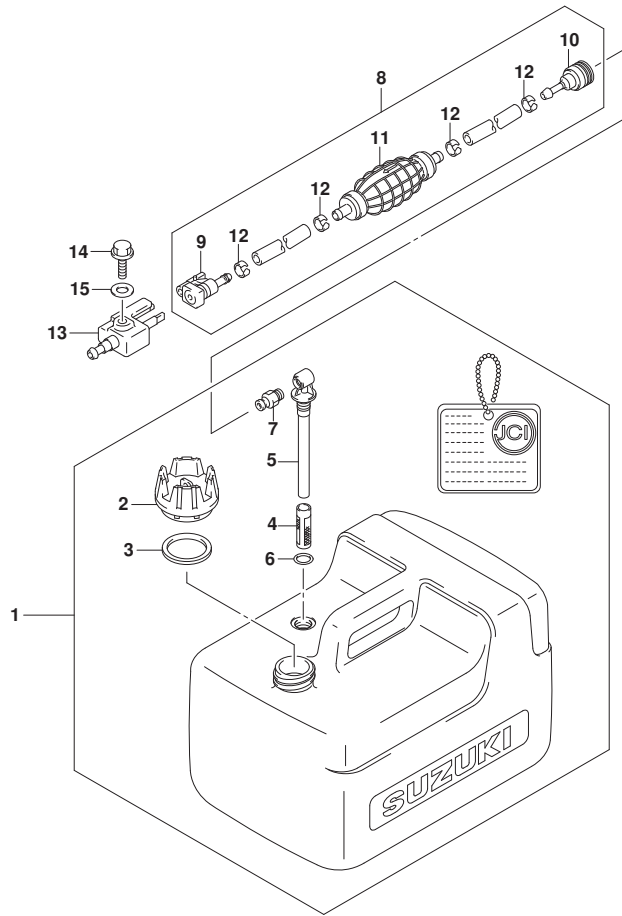

FIG.432A (1-D-7) フューエルタンク

見出番号	品番	品名	使用個数	備考	標準作業時間
1	65000-89L00	タンクアツシ, フューエルSEP	1		
2	65520-99100	・キャツプ アツシ, フューエルタンク	1		
3	65561-95D00	・ガ スケツト, タンクキャツプ	1		
4	65831-95D00	・フィルタ, アウトレット	1		
5	65890-99100	・アウトレットアツシ	1		
6	65892-95D00	・Oリング, フューエルアウトレット	1		
7	65740-95D01	・フ ラク, フューエルコネクタ	1		
8	65700-89L20	ホース, フューエル (タンクツマコネクタ)	1		
9	65750-87JL0	・ソケツト, フューエルホース	1		
10	65750-955L0	・ソケツト, フューエルホース	1		
11	65770-89L00	・ホ ンプ, スクイズ	1		
12	65781-98500	・クリツフ, フューエルホース	4		
13	65720-986L0	フ ラク, フューエルコネクタ	1		
14	09103-06237	ホ ルト (6X12. 5)	1		
15	09160-06085	ワツジヤ (6. 5X15X1)	1		

FIG.444A

FIG. 444A (1-D-8) ティラハンド<sup>®</sup>ル

見出番号	品番	品名	使用個数	備考	標準作業時間
1	63111-89L00-OEP	ハンド <sup>®</sup> ル, ティラ	1		
2	63115-99J10	ブ <sup>®</sup> ツシュ, ティラハンド <sup>®</sup> ルNO. 1	1		
3	63115-99J00	ブ <sup>®</sup> ツシュ, ティラハンド <sup>®</sup> ルNO. 2	1		
4	63116-99J00	ラバ <sup>®</sup> ー, ティラハンド <sup>®</sup> ルフリクション	1		
5	63121-99J00-OEP	カバ <sup>®</sup> ー, ティラハンド <sup>®</sup> ル(フ <sup>®</sup> ラツク)	1		
6	63210-89L10	グ <sup>®</sup> リツフ <sup>®</sup> , ハンド <sup>®</sup> ル	1		
7	63220-94J00	ロツト <sup>®</sup> , ハンド <sup>®</sup> ル	1		
8	63225-98601	ブ <sup>®</sup> レート, スロツトルアシ <sup>®</sup> スタ	1		
9	63225-93200	ブ <sup>®</sup> ツシュ, ハンド <sup>®</sup> ルロツト <sup>®</sup>	1		
10	63240-94J10	アシ <sup>®</sup> ヤスタセツト, ハンド <sup>®</sup> ルロツト <sup>®</sup>	1		
11	63241-986B0	・サホ <sup>®</sup> ー, ハンド <sup>®</sup> ルロツト <sup>®</sup>	1		
12	63244-94J00	・ノフ <sup>®</sup> , スロツトルアシ <sup>®</sup> ヤスタ	1		
13	09148-06008	ナツト	1		
14	63610-99J00	ケーブ <sup>®</sup> ルアツシ, スロツトル	2		
15	09116-08151	ホ <sup>®</sup> ルト(8X30)	2		
16	09126-06015	スクリュ(6X23)	1		
17	09136-05041	スクリュ(5X20)	2		
18	09163-06001	ロツクワツシヤ	1		
19	09440-12027	スフ <sup>®</sup> リング	1		
20	33833-91J00	チューブ <sup>®</sup> , L: 250	1	L: 250>150	
21	63114-99J01	ブ <sup>®</sup> レート, ウオ <sup>®</sup> ーニク <sup>®</sup> インジ <sup>®</sup> ケー <sup>®</sup> タ	1		
22	63122-99J00	ブ <sup>®</sup> ロツク <sup>®</sup> タ, ハンド <sup>®</sup> ルカバ <sup>®</sup> ー	1		
23	63131-99J11-OEP	ブ <sup>®</sup> ラケツト, ティラハンド <sup>®</sup> ル(フ <sup>®</sup> ラツク)	1		
24	63133-89L00	グ <sup>®</sup> ロメツト, ティラハンド <sup>®</sup> ルブ <sup>®</sup> ラケツト	1		
25	09116-08155	ホ <sup>®</sup> ルト(8X45)	2		
26	09125-05042	スクリュ(5X10)	1		
27	63215-93110	マ <sup>®</sup> ーク, ハンド <sup>®</sup> ルグ <sup>®</sup> リツフ <sup>®</sup>	1		
28	37830-99J11	スイツチアツシ, エマジ <sup>®</sup> エンシ/ストツフ <sup>®</sup>	1		
29	37823-97J00	・ブ <sup>®</sup> レート, ロツク	1		
30	37826-97J00	・ナツト	1		
31	37835-95D00	ラバ <sup>®</sup> ル, スツツフ <sup>®</sup>	1		
32	21131-94J00	マ <sup>®</sup> ーク, クラツチシフト	1		

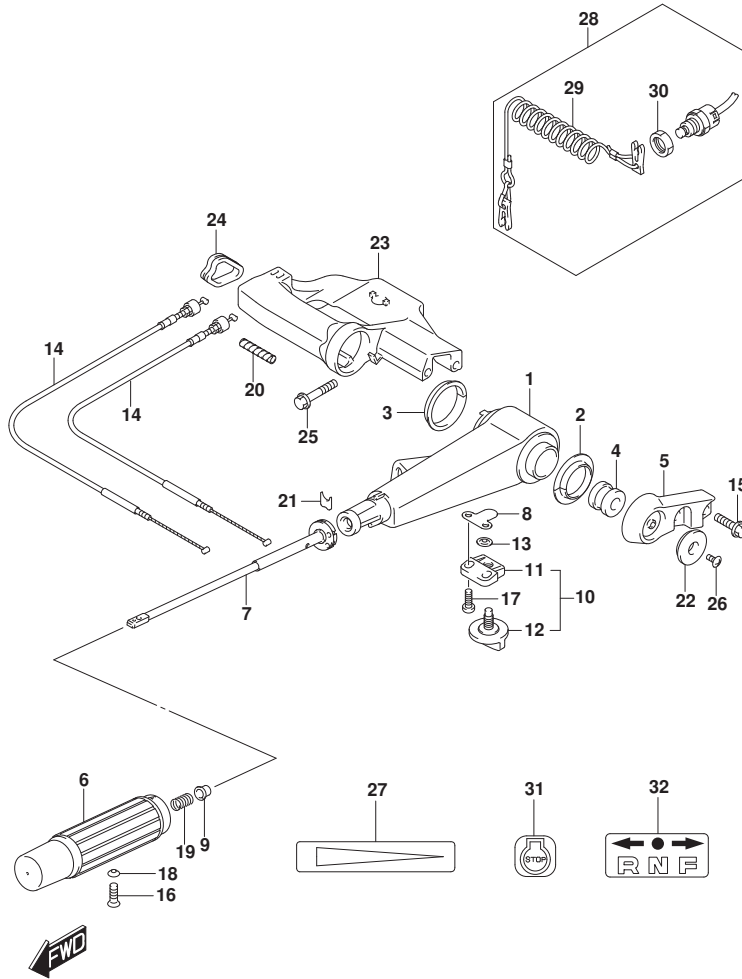
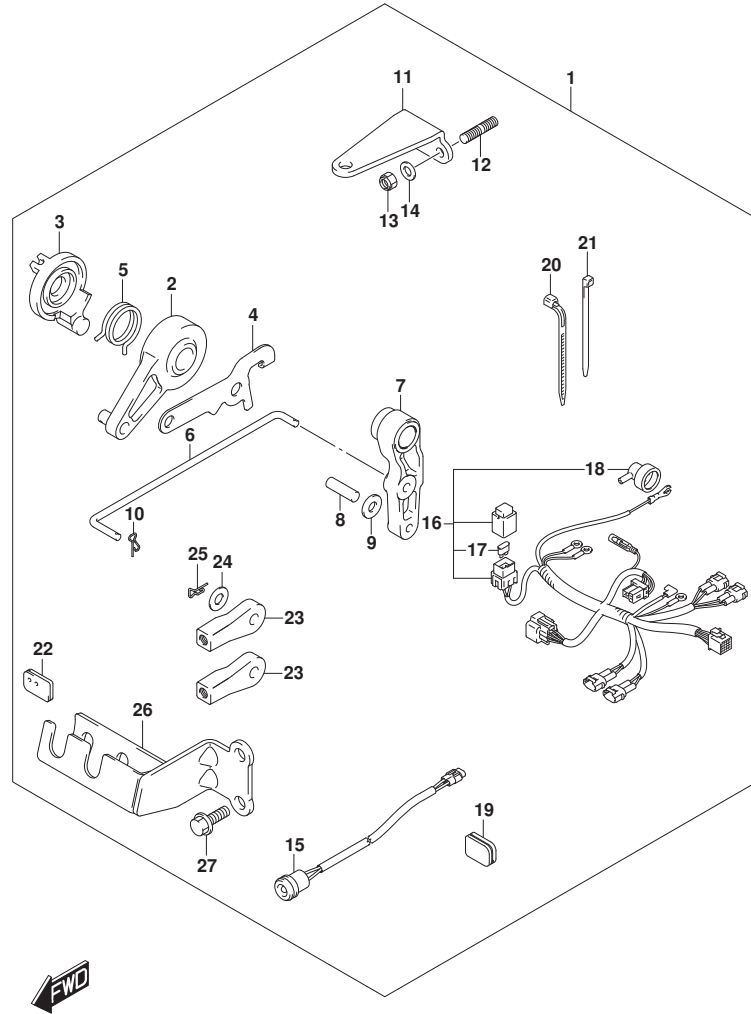

FIG.513A



DF9.9A\_N00\_016\_513A  
OPT:REMOTE CONTROL PARTS

FIG. 513A (1-D-9) オプション:リモートコントロールパーツ

見出番号	品番	品名	使用個数	備考	標準作業時間
1	67130-99J01	パーツセット, リモコン	1		
2	19120-99J11	レバー, スロットルコントロール	1		
3	19122-99J00	レバー, インタリクスロットルNO. 2	1		
4	19184-99J10	プレート, スロットルリンク (R)	1		
5	19185-99J00	スプリング, スロットルレバー	1		
6	21241-99J00	リンク, クラッチレバー	1		
7	23210-99J00	レバー, クラッチコントロール	1		
8	09204-01002	コックピット	1		
9	09160-05029	ワッシャ (5.5X12X0.8)	2		
10	09385-04003	クリップ	1		
11	43755-99J00	アタッチメント, ステアリングブラケット	1		
12	09108-08286	スタッドボルト	2		
13	09159-08059	ナット	2		
14	09160-08082	ワッシャ (8.5X16X1.2)	2		
15	36360-99J10	インジケータ, オイルプレッシャー	1		
16	36610-99J20	ハーネスアツシ, ワイヤリング	1		
17	09481-20501	フューズ (20A)	1		
18	36618-43410	キャップ, オイルプレッシャースイッチ	1		
19	36656-99J10	クローメット, ケーブル (ホート)	1	PORT	
20	09407-14403	クランプ (L:125)	1		
21	09407-14407	クランプ (L:145)	1		
22	61124-99J10	クローメット, リモコンケーブル	1	STBD	
23	67467-89J01	コネクタ	2		
24	09160-06055	ワッシャ (7X12X1)	2		
25	09385-06012	スタッドピット	2		
26	67340-99J00	ホルダ, リモコンケーブル	1		
27	01550-06167	ボルト	2		

DF9. 9A\_N00\_016

FIG.515A

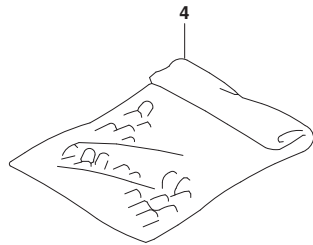
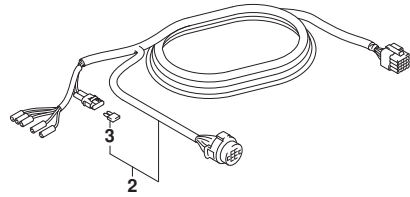
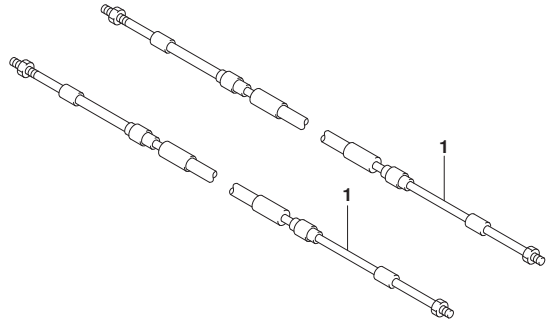

FIG. 515A (1-D-10) オプション:リモコン ケーブル

見出番号	品番	品名	使用個数	備考	標準作業時間
1-1	67320-93J00	ケーブルアツシ, リモコン (8F: 2. 4M)	2		
1-2	67320-93J10	ケーブルアツシ, リモコン (10F: 3. 1M)	2		
1-3	67320-93J20	ケーブルアツシ, リモコン (12F: 3. 7M)	2		
1-4	67320-93J30	ケーブルアツシ, リモコン (14F: 4. 2M)	2		
1-5	67320-93J40	ケーブルアツシ, リモコン (16F: 4. 8M)	2		
1-6	67320-93J50	ケーブルアツシ, リモコン (18F: 5. 4M)	2		
1-7	67320-93J60	ケーブルアツシ, リモコン (20F: 6. 1M)	2		
1-8	67320-93J70	ケーブルアツシ, リモコン (22F: 6. 7M)	2		
1-9	67320-93J80	ケーブルアツシ, リモコン (24F: 7. 3M)	2		
2	36620-94J01	ワイヤアツシ, リモートコントロール	1	E-STARTER	
3	09481-10501	・フューズ (10A)	1	E-STARTER	
4	36990-87D00	ターミナル, スリーブ セット	1	E-STARTER	

FIG.544A

FIG. 544A (1-D-11) オプション:リモート コントロール アツシ シンク\*ル (1)

見出番号	品 番	品 名	使用個数	備 考	標 準 作業時間
1	67200-93J13	リモートコントロールアツシ, シンク*ル	1	PUSH	
2	67261-93J00	・グ*リツツ*, NO. 1	1		
3	67263-93J00	・グ*リツツ*, NO. 2	1		
4	37850-93J10	・スイッチアツシ, PTT	1		
5	67295-92E10	・スクリユ	2		
6	67296-88D10	・スクリユ (5X16)	1		
7	67288-92E20	・ワツシヤ	3		
8	67295-92E00	・スクリユ	2		
9	67296-92E70	・スクリユ	1		
10	67288-92E40	・ワツシヤ	1		
11	67257-92E00	・キヤツツ*, レバ*ー	1		
12	67251-93J00	・レバ*ー, ハンド*ル	1		
13	67296-92E60	・スクリユ	2		
14	67288-92E30	・ワツシヤ	2		
15	67253-92E00	・ワツシヤ	1		
16	36890-93J00	・ワイヤ, ニュートラル/PTTスイッチ	1		
17	67281-93J00	・デ*カール	1		
18	67296-92E30	・スクリユ	4		
19	09160-05024	・ワツシヤ (5. 5X16X1. 5)	4		
20	67287-92E00	・ナツト	4		
21	67275-95600	・エンド*, ケーブル	2		
22	67273-95600	・スベ*ーサ	1		
23	67273-92E00	・グ*ロメツト	1		
24	67274-92E00	・フランジ	2		
25	67296-95610	・スクリユ	4		
26	67271-92E00	・カバ*ー	1		
27	67211-93J00	・カバ*ー, ホ*デ*ー	1		
28	67296-92E70	・スクリユ	2		
29	67500-93J00	キツ, リモコンスベ*ーシング*ル	1		
30	09125-05135	・スクリユ (5X65)	4		
31	09160-05029	・ワツシヤ (5. 5X12X0. 8)	4		
32	09140-05005	・ナツト	4		

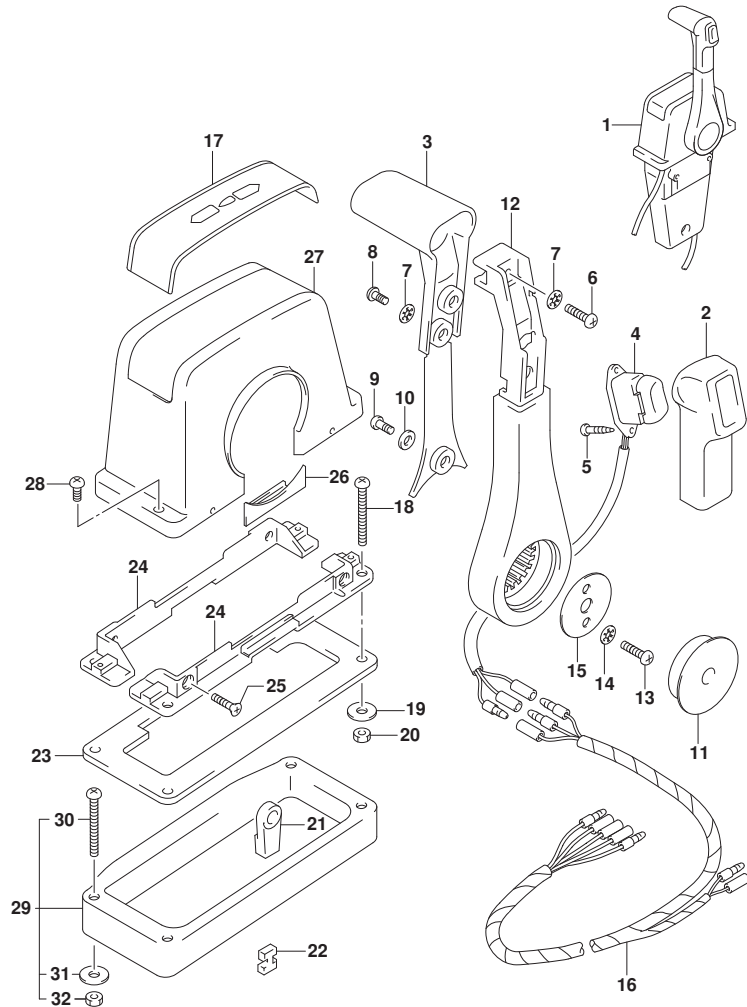

FIG.545A

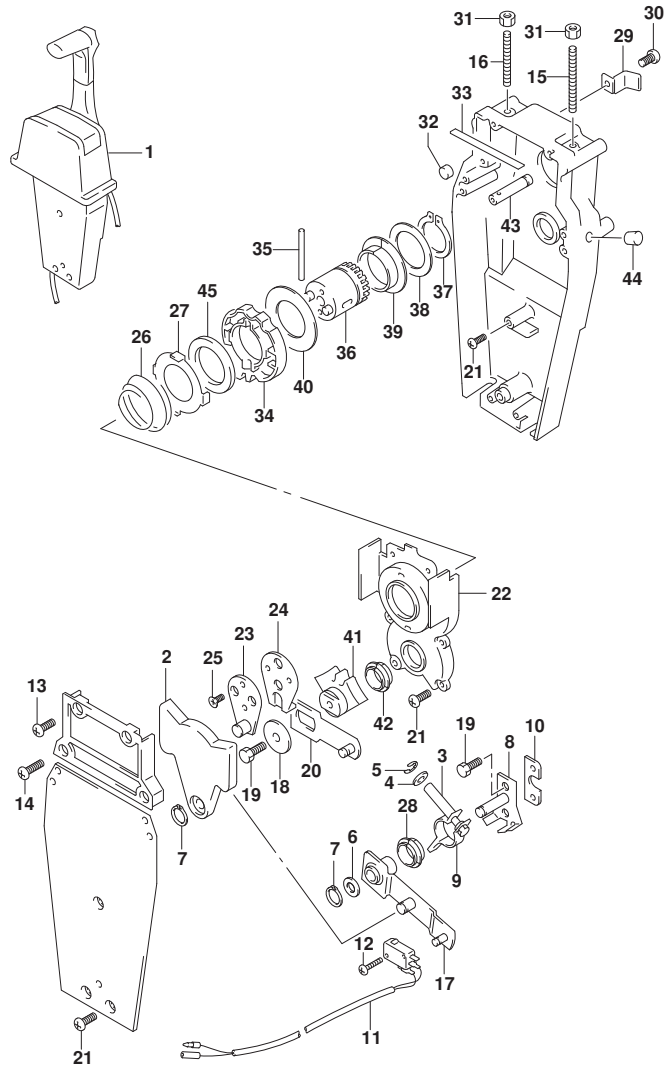

FIG. 545A (1-D-12) オプション:リモートコントロールアツシ シンクル (2)

見出番号	品番	品名	使用個数	備考	標準作業時間
1	67200-93J13	リモートコントロールアツシ, シンクル	1	PUSH	
2	67222-92E00	・プレート	1		
3	67223-92E00	・ブレーキアシヤスト	1		
4	67288-92E00	・ワツシヤ	1		
5	67292-94300	・Eリング	4		
6	67288-92E10	・ワツシヤ	1		
7	67291-92E00	・リング, スタツフ	2		
8	67221-92E00	・シフトアツシ	1		
9	67224-92E00	・ブレーキアームアツシ	1		
10	67294-92E00	・スベ-サ	1		
11	37721-95500	・スイッチアツシ, ニュートラル	1		
12	67296-92E11	・スクリュ, ニュートラルスイッチ	2		
13	67296-88D10	・スクリュ (5X16)	2		
14	67296-92E20	・スクリュ (5X25)	2		
15	67226-92E00	・ボ-ルト, スタツハ フロント	1		
16	67226-92E10	・ボ-ルト, スタツハ リヤ	1		
17	67240-92E00	・スロットルアームアツシ	1		
18	67228-92E00	・ワツシヤ	1		
19	67286-92E00	・ボ-ルト (6X18)	3		
20	67230-92E00	・シフトアームアツシ	1		
21	09125-05042	・スクリュ (5X10)	9		
22	67234-92E00	・ケース, キヤ	1		
23	67245-92E00	・レバ-アツシ, スロットル	1		
24	67227-92E00	・スタツハ	1		
25	09126-06006	・スクリュ (6X20)	2		
26	67233-92E00	・スフ リング	1		
27	67235-92E00	・プレート, シフトロック	1		
28	67232-95620	・フ ツシユ	1		
29	67269-92E00	・ブラケツト	1		
30	67296-88D10	・スクリュ (5X16)	1		
31	09140-06020	・ナツト	2		
32	67236-92E00	・ローラ	1		
33	67237-92E01	・スフ リング	6		
34	67238-92E00	・ギヤ, ドライブ	1		
35	67239-92E00	・ピン	1		



FIG.545A

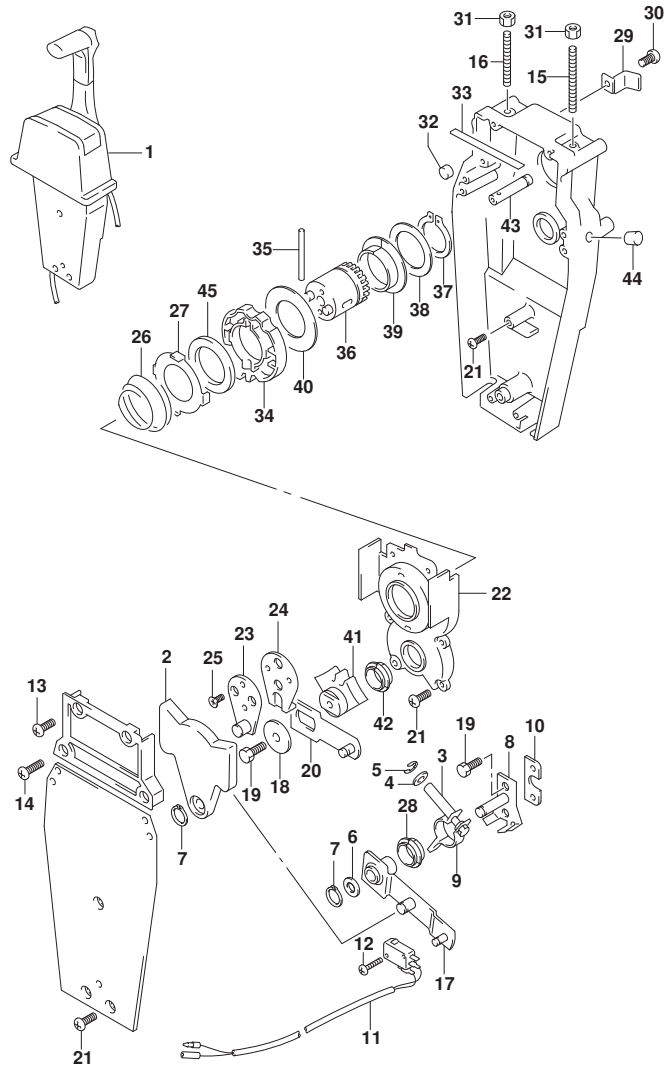

FIG. 545A (1-D-13) オプション:リモートコントロール アッシー シングル (2)

見出番号	品番	品名	使用個数	備考	標準作業時間
36	67246-92E00	・シャフト, ドライブ	1		
37	67291-92E10	・リング, ストップ	1		
38	67253-92E10	・ワッシャ	1		
39	67252-92E10	・ブッシュ	1		
40	67253-95600	・ワッシャ	1		
41	67231-92E00	・ギヤ, シフト	1		
42	67232-95600	・ブッシュ	1		
43	67241-92E10	・ロッド, フリーアキュムレータ	1		
44	67243-92E00	・キャップ, ホール	1		
45	67239-92E10	・プレート, シフトピン	1		

FIG.553A

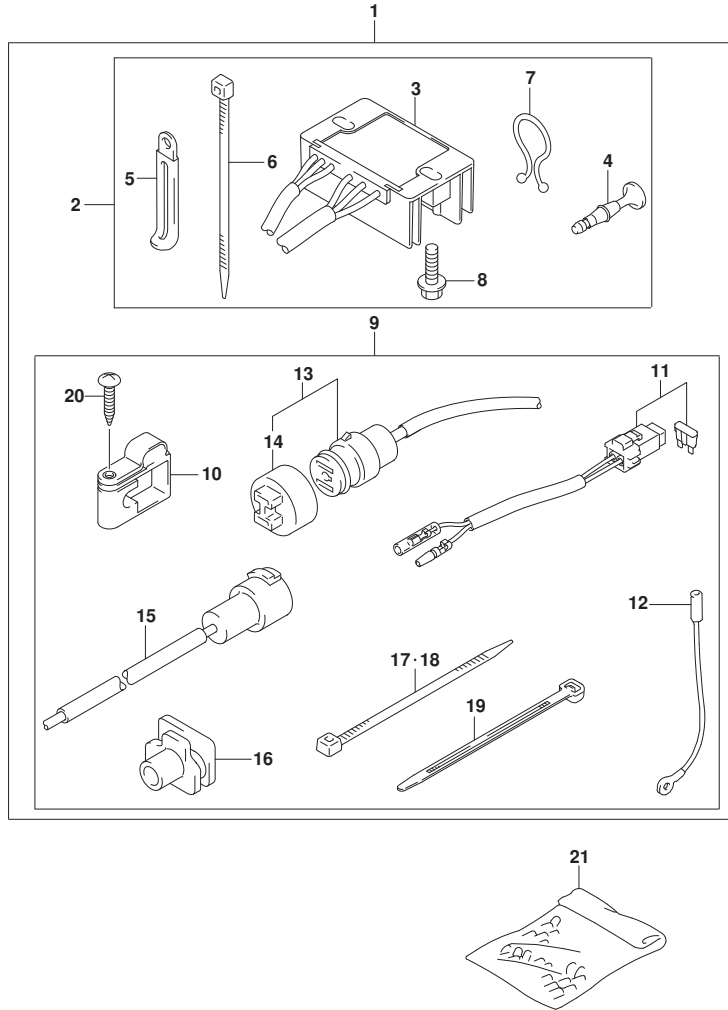

FIG. 553A (1-D-14) オプション:エレクトリカル (MANUAL STARTER) (SEE NOTE 1)

見出番号	品番	品名	使用個数	備考	標準作業時間
1	32000-99J00	キット, ハットリチャージング	1		
2	32801-95J01	・レクチファイヤ/レギ ユレータセット	1		
3	32800-95J01	・レクチファイヤ/レギ ユレータアツシ	1		
4	36615-96300	・ターミナル	2		
5	29404-93J10	・クランプ	1		
6	09407-10404	・クランプ (L:100)	1		
7	09408-00024	・クリップ (ID:23)	1		
8	01550-06257	・ホルト	2		
9	39600-94J01	・リセフ タクルセット	1		
10	33816-94J01	・クランプ, ケーブル	1		
11	36740-94J00	・ケースアツシ, フェーズ	1		
12	37801-98300	・リード, ストップ スイッチ	1		
13	39601-95D00	・リセフ タクル	1		
14	36634-93910	・キャップ	1		
15	39602-93900	・ラゲ アツシ, ランプ コード	1		
16	39603-94400	・グ ロメツト, RECEPTACLE	1		
17	09407-10404	・クランプ (L:100)	1		
18	09407-25402	・クランプ (L:250)	1		
19	09407-14403	・クランプ (L:125)	2		
20	03241-0625A	・スクリュ	1		
21	36990-87D00	ターミナル, スリーフ セット	1		

NOTE 1:  
M-STARTER

FIG.561A

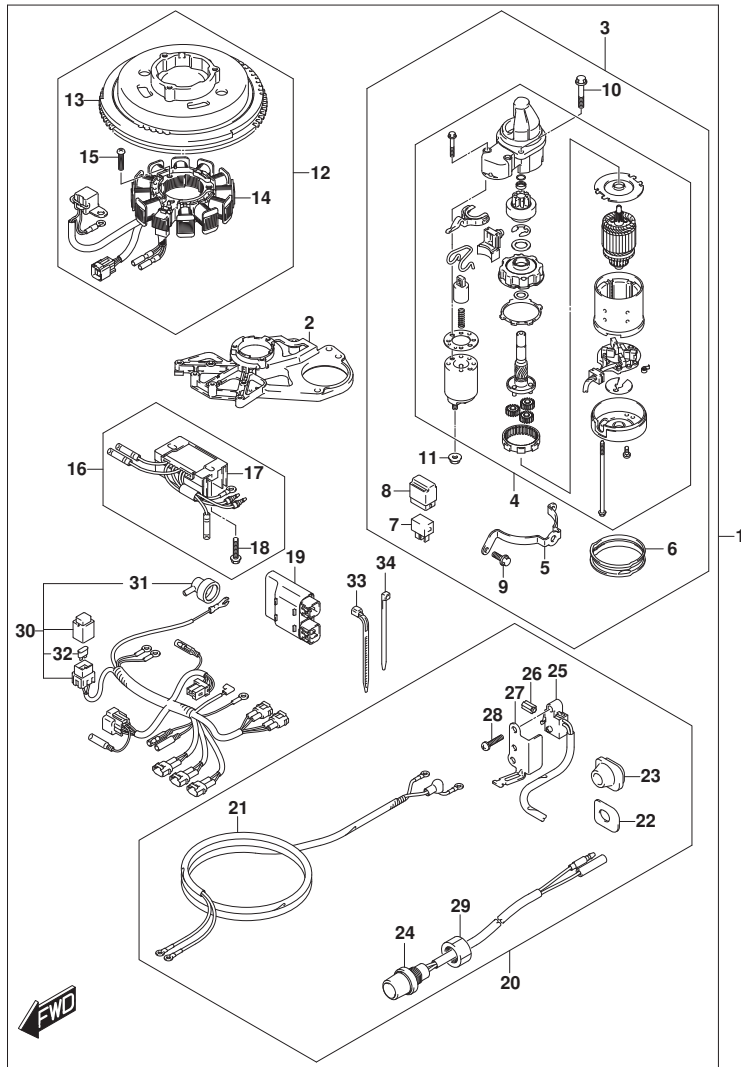

FIG. 561A (1-D-15) オプション:スターティングモータ (MANUAL STARTER) (SEE NOTE 1)

見出番号	品番	品名	使用個数	備考	標準作業時間
1	31000-99J01	スターセット, エレクトリック	1		
2	12625-99J00	・ベース, スタータ	1		
3	31101-99J00	・モータセット, スタータ	1		
4	31100-94J22	・・モータアツシ, スターティング	1		
5	31912-99J00	・・バンド, スタータモータ	1		
6	31918-94J00	・・タンパ, ロア	1		
7	38860-76F01	・・リレーアツシ	1		
8	38915-90J00	・・ホルタ, リレー	1		
9	01550-06167	・・ホルト	2		
10	01550-08257	・・ホルト	2		
11	08316-10087	・・ナツト	1		
12	32104-99J00	・マグネットセット	1		
13	32102-99J00	・・フライホイール, マグネット	1		
14	32120-99J00	・・コイル, スタータ/バルサ	1		
15	09125-06035	・・スクリュ (6X25)	3		
16	32801-99J00	・レクチファイヤ/レギ ユレータセット	1		
17	32800-99J00	・・レクチファイヤ/レギ ユレータアツシ	1		
18	01550-06257	・・ホルト	2		
19	32900-99J00	・ユニット, CDI	1		
20	33800-99J01	・ケーブルセット, スタータ	1		
21	33810-99J00	・・ケーブル, スタータ	1		
22	36655-99J00	・・プレート, ケーブルク ロメツト	1		
23	36656-99J20	・・ク ロメツト, ケーブル (ホート)	1		
24	37161-89E13	・・スイッチ, スタート	1		
25	37721-99J10	・・スイッチアツシ, ニュートラル	1		
26	37724-99J00	・・ロツト, スイツフアツシ	1		
27	37726-99J10	・・ブラケット, ニュートラルスイッチ	1		
28	09137-04004	・・スクリュ (4X16)	2		
29	09159-14032	・・ナツト	1		
30	36610-99J00	・ハーネアツシ, ワイヤリング	1		
31	36618-43410	・・キャツプ, オイルプレツシヤスイッチ	1		
32	09481-20501	・・フューズ (20A)	1		
33	09407-14403	・クランプ (L:125)	2		
34	09407-14407	・クランプ (L:145)	4		

NOTE 1:

FIG.561A

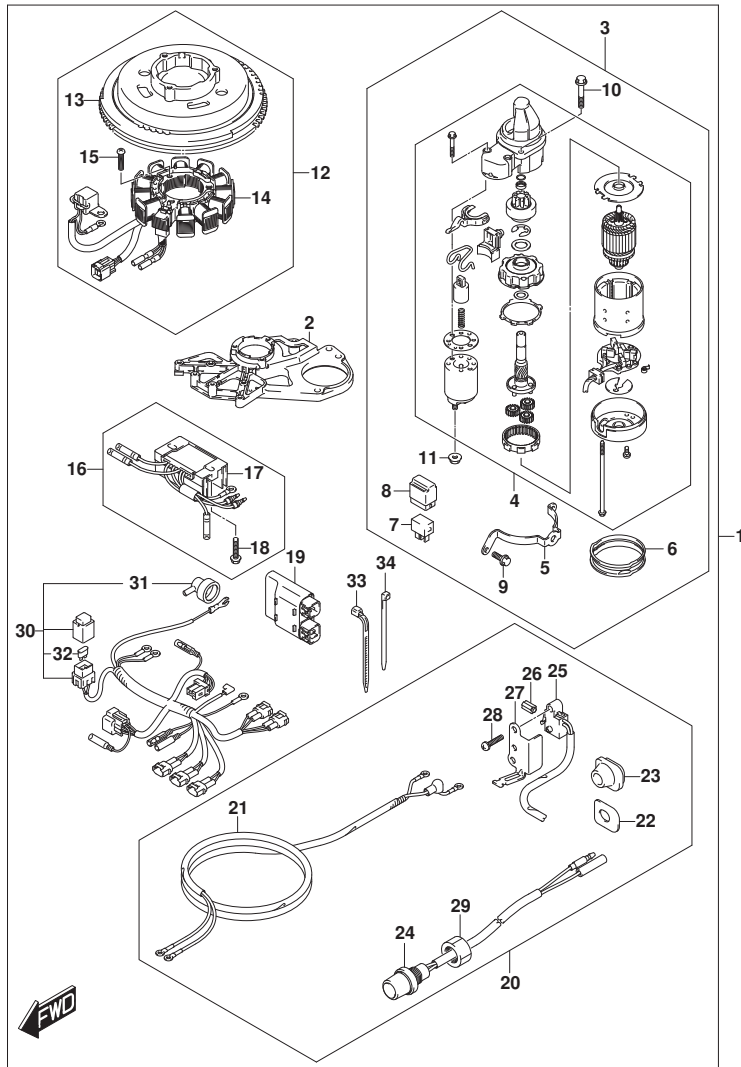

FIG. 561A (1-D-16) オプション:スターティングモータ (MANUAL STARTER) (SEE NOTE 1)

見出番号	品番	品名	使用個数	備考	標準 作業時間
------	----	----	------	----	------------

NOTE 1:

FIG.583A

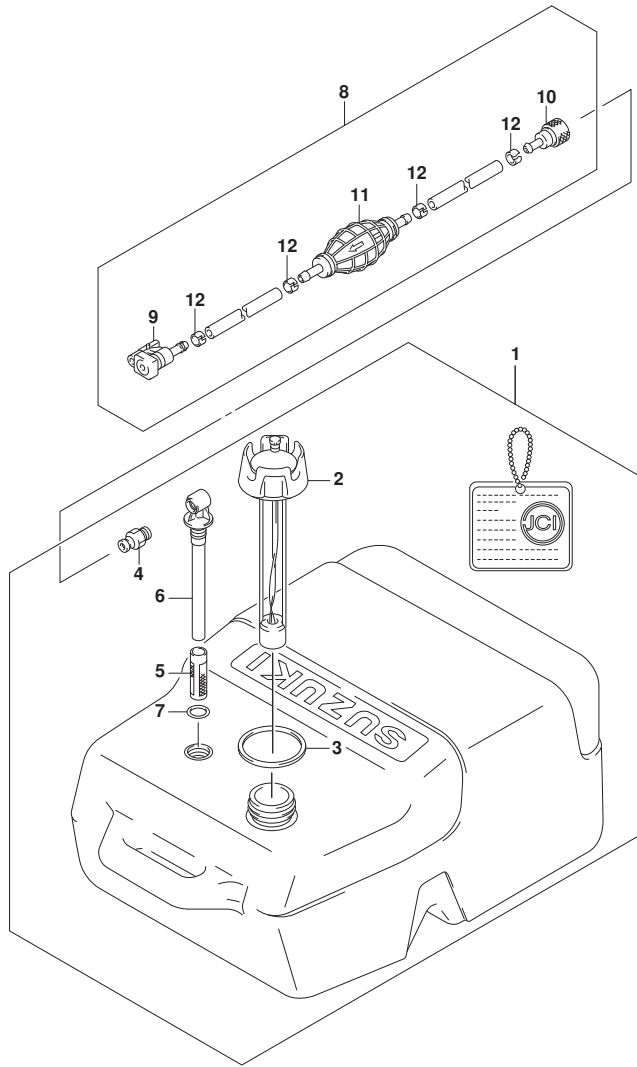

FIG. 583A (1-E-2) オプション:フューエルタンク

見出番号	品番	品名	使用個数	備考	標準作業時間
1	65000-95D20	タンクアツシ, フューエル (25L)	1		
2	65520-95D01	・キャップ アツシ, フューエルタンク	1		
3	65561-95D00	・ガ スケツト, タンクキャツプ	1		
4	65740-95D01	・フ ラク, フューエルコネクタ	1		
5	65831-95D00	・フィルタ, アウトレット	1		
6	65890-95D00	・アウトレットアツシ	1		
7	65892-95D00	・Oリング, フューエルアウトレット	1		
8	65700-87J15	ホース, フューエル (タンクツウコネクタ)	1		
9	65750-87JL0	・ソケツト, フューエルホース	1		
10	65750-955L0	・ソケツト, フューエルホース	1		
11	65770-90J11	・ホ ンプ, スクイズ	1		
12	65781-98500	・クリツプ, フューエルホース	4		