

まえがき

このパーツカタログは、スズキ船外機 DF2 型の補給取扱い部品を収録してあります。

エンジン諸元	4 サイクル	単気筒	総排気量	内径×行程(48 mm×38 mm)
			68 cm ³	

DF2				
機種記号	年式	型式	トランサム	実施号機
DF2	—	00202F	S,L	00202F-810001 ~

パーツカタログのご使用について

1. 記号および略語

1-1. サイズ等

A : 用品	L : 長さ、リンク数、容積	US : アンダサイズ
AR : 必要量	NT : 歯数	W : 巾
D : 線径	OD : 外径	W/ : 同時使用
E.NO. : エンジン番号	OPT : オプション	# : 直送品
F.NO. : フレーム番号	OS : オーバサイズ	* : 直売品
H : 高さ	STD : スタンダード	~ : より、から
ID : 内径	T : 厚さ	

12X34X5 : 内径×外径×厚さ(巾、長さ)

1-2. メーカー名

BS : ブリヂストンタイヤ	NGK : 日本特殊陶業
CHKK : 中央発条	NHK : 日本発条
DID : 大同工業	RK : 高砂チェン
DK : 大金製作所	TEN : 富士通テン
FB : 古河電池	TR : 東海理化電機製作所
IRC : 井上護膜工業	YB : 湯浅電池
KYB : 萱場工業	
NABCO : 日本エアブレーキ	

1-3. 構成部品の表示

品番	品名
XXXXXXXX-XXXXXX	○○○アッシ
XXXXXXXX-XXXXXX	・○○○
XXXXXXXX-XXXXXX	:○○○
	└─ 構成部品(インナパーツ)を示します。

1-4. 部品変更

備考欄の品番の前の→印は変更部品相互の互換性を表示します。

←○○○○○-○○○○○……「～より統一」を示し、旧  新です。

→○○○○○-○○○○○……「～に統一」を示し、旧  新です。

1-5. 修正使用

ホース、チューブ等で寸法表示の→印は修正使用を表示します。

(例) L:200→180……200を180に修正して使用します。

2. 部品変更のお知らせ

部品が新設または変更となった場合、サービス・部品ニュース、統一部品一覧表などご案内いたします。

販売店様にあつては、弊社代理店にお問い合わせください。

3. 部品の注文

部品ご注文の場合は、このパーツカタログをご参照の上、次の点にご留意され、正確にご注文ください。

- 3-1. 品番、品名および数量
- 3-2. フレーム番号及びエンジン番号と型式番号(年式)
- 3-3. 部品メーカー(電装部品、保安部品など)

- 注※ 分解図は、補給部品索引のためのものです。分解、組立には使用しないで下さい。
- ※ 補給部品の中で車種間の共通化により、一部生産車の部品と異なる場合があります。あらかじめご了承ください。
- ※ 記載事項は予告なく変更することがあります。あらかじめご了承ください。

I.Dプレートの説明

I.Dプレートには下記の項目が刻印されています。

より正確な部品発注のため①機種名、②型式、③製造番号(号機)を確認下さい。

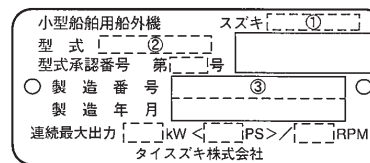

①機種名を示します。(例) DF2

②型式を示します。(例) 00202F

③製造番号(号機)を示します。(例) 810001

I.Dプレート

※取付位置：ブラケット、クランプ

FIG. 111A

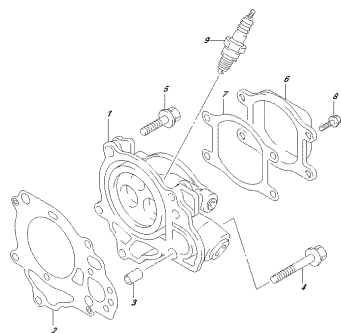

OPZ, MODEL 016, 111A
CYLINDERHEAD

FIG. 113A

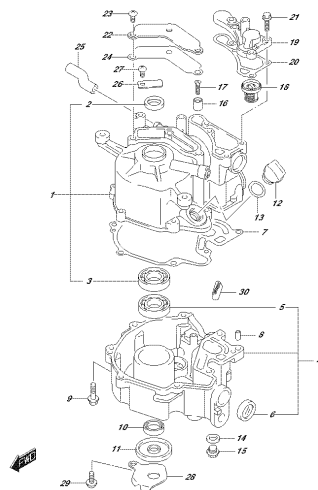

OPZ, MODEL 016, 113A
CYLINDERBLOCK

FIG. 116A

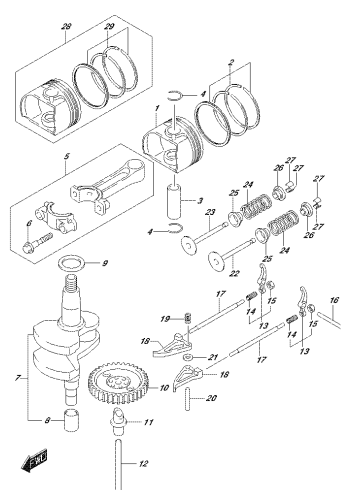

OPZ, MODEL 016, 116A
CRANKSHAFT

FIG. 127A

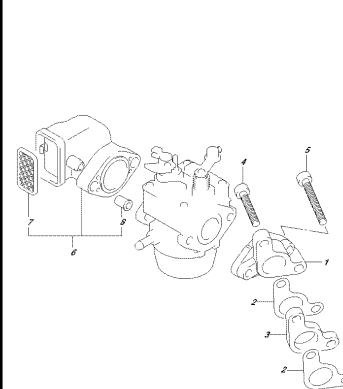

OPZ, MODEL 016, 127A
PISTON AND CONNECTING ROD

FIG. 128A

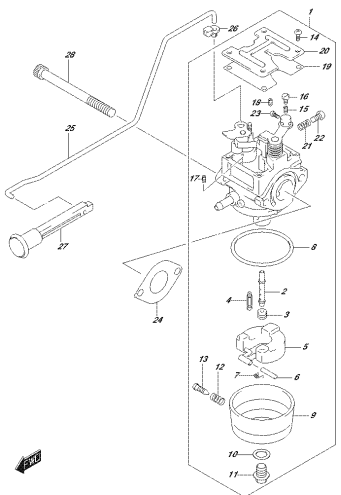

OPZ, MODEL 016, 128A
CARBURETOR

FIG. 160A

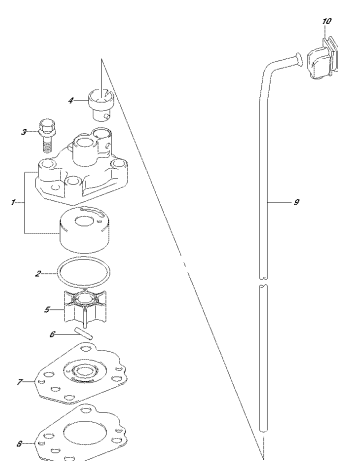

OPZ, MODEL 016, 160A
WATER PUMP

FIG. 167A

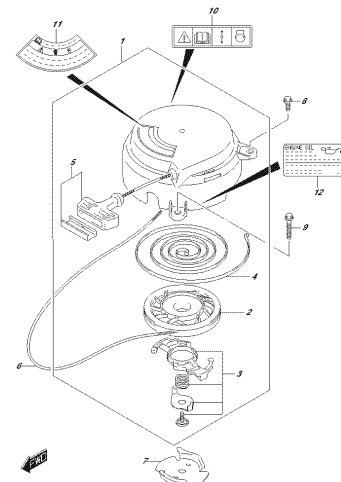

OPZ, MODEL 016, 167A
FUEL INJECTOR

FIG. 175A

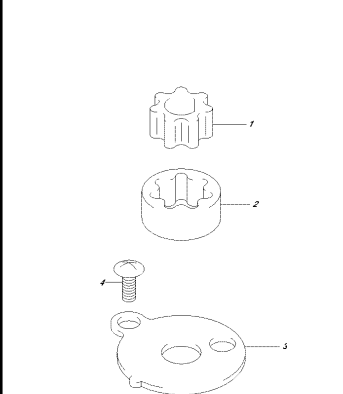

OPZ, MODEL 016, 175A
OIL PUMP

FIG.208A

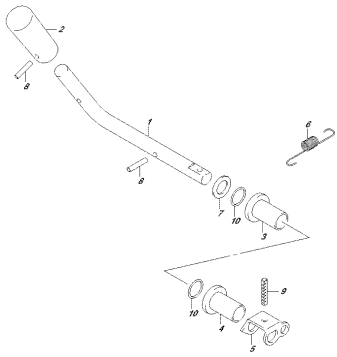

OPZ 1002 016 208A
CLUTCHLEVER

FIG.210A

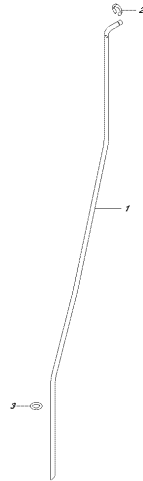

OPZ 1002 016 210A
SHIFTROD

FIG.230A

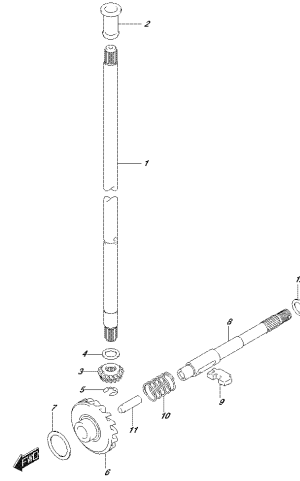

OPZ 1002 016 230A
SHIFTSHAFT

FIG.303A

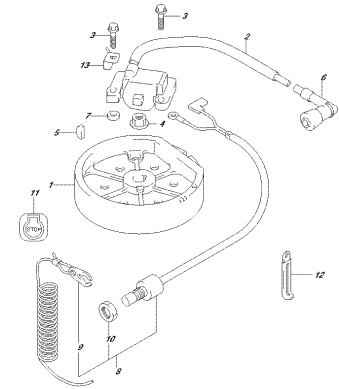

OPZ 1002 016 303A
HANDGrip

FIG.335A

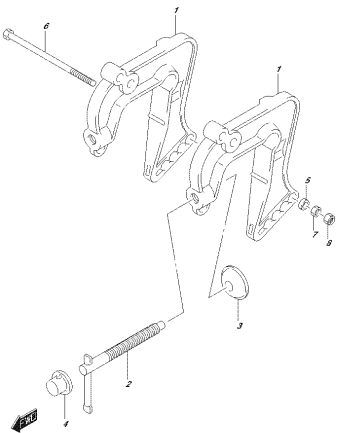

OPZ 1002 016 335A
CLAMPBRACKET

FIG.336A

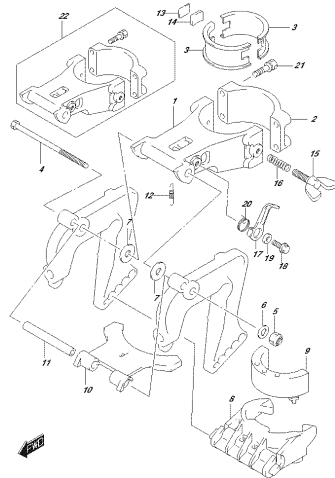

OPZ 1002 016 336A
SWING BRACKET

FIG.405A

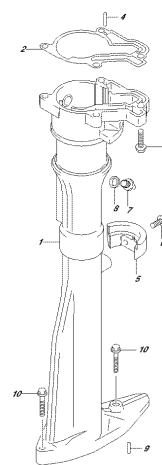

OPZ 1002 016 405A
DRIVESHAFT HOUSING

FIG.405B

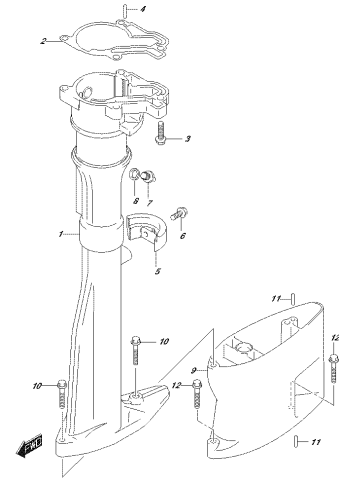

OPZ 1002 016 405B
DRIVESHAFT HOUSING

FIG.407A

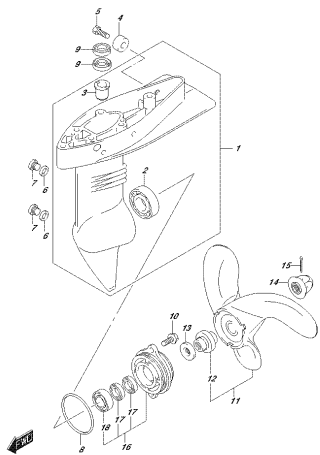

OPZ 100L 016 407A
GEBAUCHE

FIG.412A

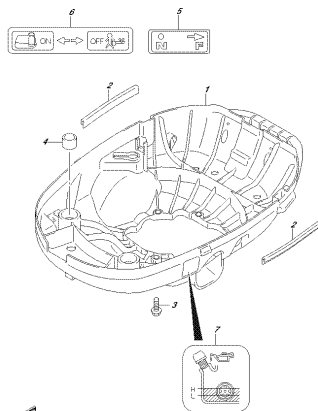

OPZ 100L 016 412A
LONDRICONEI

FIG.420A

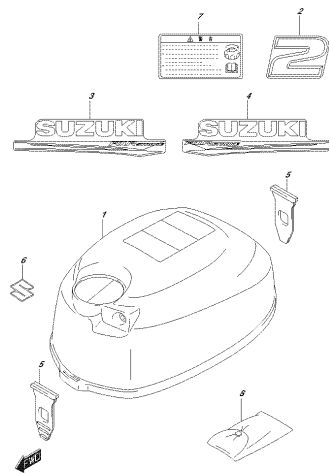

OPZ 100L 016 420A
SINGHE CONET

FIG.432A

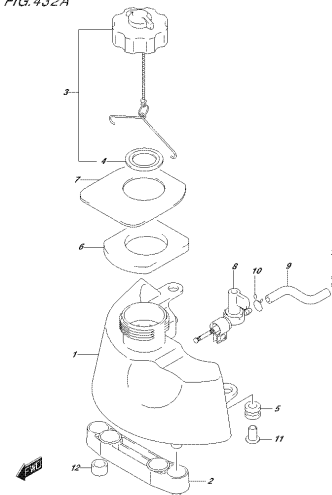

OPZ 100L 016 432A
FUELCRAN

FIG.444A

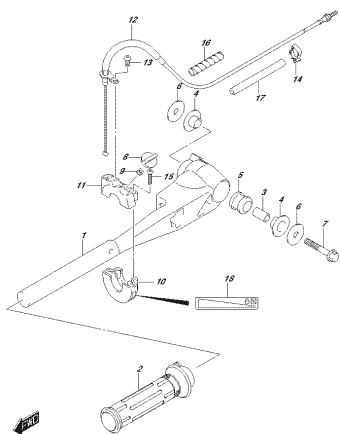

OPZ 100L 016 444A
TELBR/AVVIOLE

FIG.111A

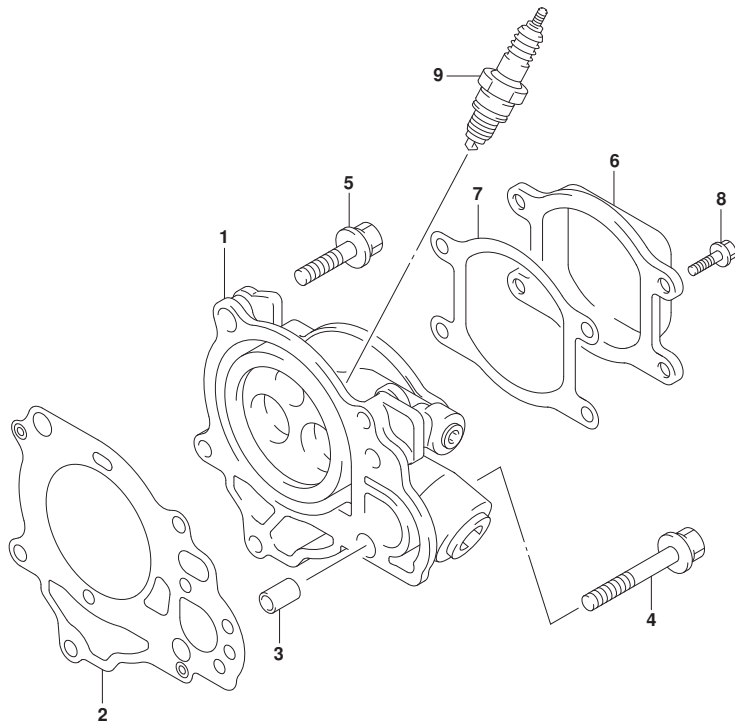

FIG. 111A (1-B-2) シリンダヘッド

見出番号	品番	品名	使用個数	備考	標準作業時間
1	11110-97J20	ヘッド, シリンダ	1		
2	11141-97JL0	ガスケット, シリンダヘッド	1		
3	09206-08008	ピン(6.3X8X12)	2		
4	11118-97JL0	ボルト, シリンダヘッド NO. 2	1		
5	11119-97JL0	ボルト, シリンダヘッド	4		
6	11171-97J10	カバー, シリンダヘッド	1		
7	11189-97JL0	ガスケット, シリンダヘッドカバー	1		
8	01547-05107	ボルト	4		
9	#09482-00406	スパークプラグ, CR6HSA	1	NGK	



FIG.113A

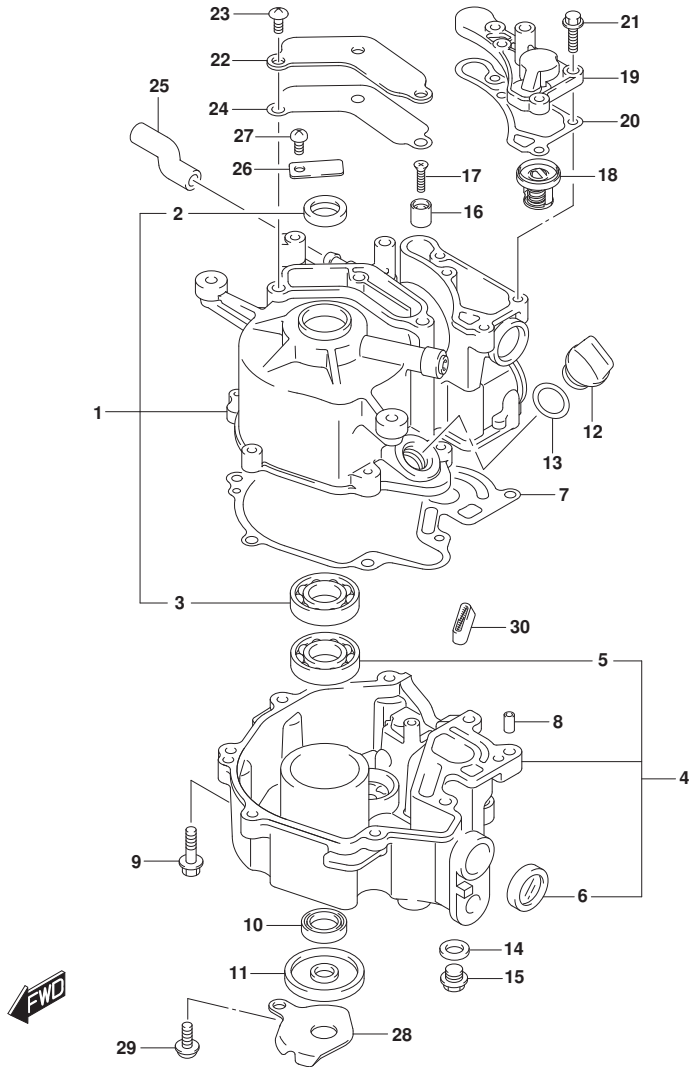
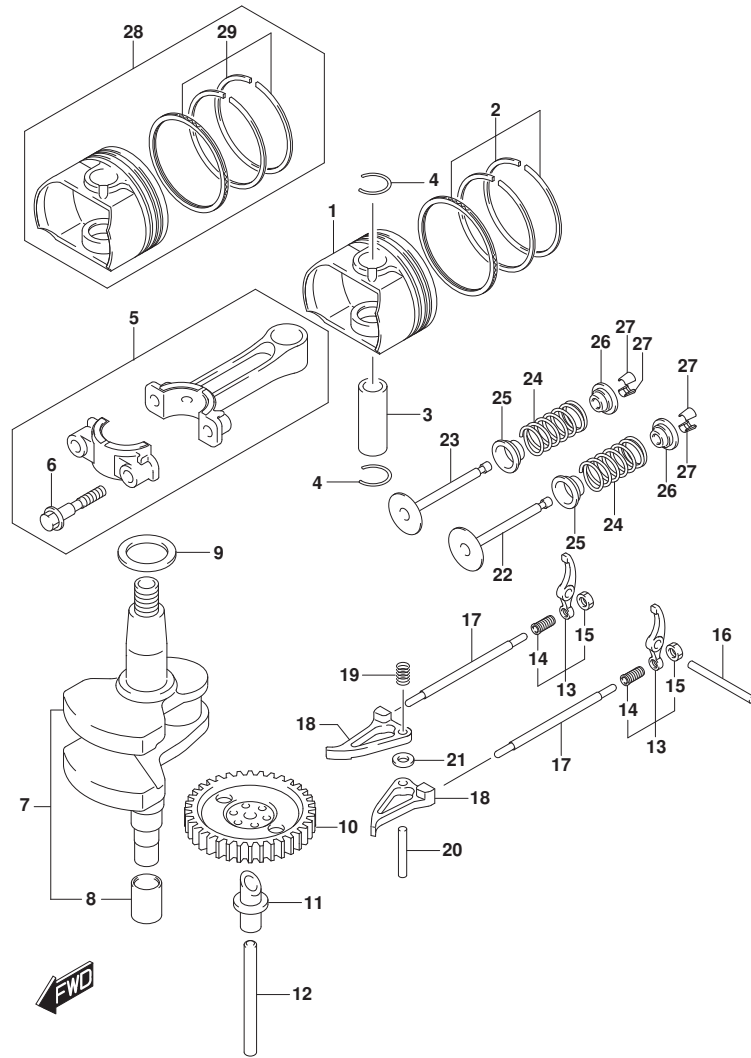

FIG.113A (1-B-3) シリンダブロック

見出番号	品番	品名	使用個数	備考	標準作業時間
1	11200-97J00	ブロックアツシ, シリンダ	1		
2	59295-97J00	・シール, クランクシャフトオイル	1		
3	09262-17023	・ベアリング (17X40X12)	1	アッパ	
4	11300-97J00	ケースアツシ, クランクシャフト	1		
5	09262-17023	・ベアリング (17X40X12)	1	ロワ	
6	11971-91J01	・レンズ, オイルレールワイラ	1		
7	11351-97JL0	ガスケット, クランクケース	1		
8	04221-05109	ピン	2		
9	01550-06257	ホルト	8		
10	59295-97J10	シール, トライブシャフトオイル	1		
11	59295-97J20	シール, クランクシャフトオイルロア	1		
12	11382-97J00	キャップ, オイルワイラ	1		
13	09280-15007	Oリング (D: 2. 4, ID: 15. 8)	1		
14	09168-10022	ガスケット (10X17X1. 5)	1		
15	09248-10008	プラグ (10X7. 5)	1	オイルドレイン	
16	55321-95J00	アノード, プロテクション	1		
17	09126-05011	スクリュ (5X20)	1		
18	17670-91J01	サーモスタット, ウォータ50°C	1		
19	17681-97J21	カバー, サーモスタット	1		
20	17685-97J01	ガスケット, サーモスタットカバー	1		
21	01550-0620C	ホルト	4		
22	11173-97J00	プレート, プリーザ	1		
23	02142-06127	スクリュ	3		
24	11179-97J00	ガスケット, プリーザプレート	1		
25	11174-97J00	ホース, プリーザ	1		
26	11452-91J00	バルブ, リード	1		
27	02112-0612A	スクリュ	1		
28	11431-97J11	プレート, アンダオイルシール	1		
29	11432-97JL0	ホルト, アンダオイルシールプレート	1		
30	16510-97J00	フィルタアツシ, オイル	1		

FIG.116A



DF2_N00_018_116A
CRANKSHAFT

FIG.116A (1-B-4) クランクシャフト

見出番号	品番	品名	使用個数	備考	標準作業時間
1	12111-97J10-0B0	ピストン	1	NO PAINT	
2	12140-97J00	リングセット, ピストン	1		
3	12151-97J00	ピン, ピストン	1		
4	59382-97J00	サークリップ, ピストンピン	2		
5	12160-97JL0-0A0	コネクチングロッドアツシ	1	レット	
6	12163-97JL0	ボルト, コネクチングロッド	2		
7	12220-97JL1	クランクシャフト	1		
8	12242-97JL1	スワライン, クランクシャフト	1		
9	08211-17241	ワツシヤ	1		
10	12710-97J00	カムシャフト	1		
11	12742-97J10	シャフト, オイルポンプ	1		
12	12743-97J00	シャフト	1		
13	12840-97J10	アームアツシ, バルブロッカ	2		
14	12842-22G10	スクリュ, タペットアジヤスチング	2		
15	12843-27A00	ナツト, タペットアジヤスチング	2		
16	09261-04017	ピン (4X43)	1		
17	12894-97JL0	ロツト, プツシュ	2		
18	12845-97J00	アーム, カムロッカ	2		
19	12847-22G00	スワリング, カムロッカアーム	1		
20	09261-04005	ロー (4X23, 8)	1		
21	08322-0104A	ワツシヤ	2		
22	12911-97JL0	バルブ, インテーク	1		
23	12915-97JL0	バルブ, エキゾースト	1		
24	12921-97JL0	スワリング, バルブ	2		
25	09289-04006	オイルシール	2		
26	12931-97JL0	リテーナ, バルブスワリング	2		
27	12932-05C00	コツタバルブ	4		
28	12100-97J10-050	ピストンセット (OS:0.5)	1	オフショ	
29	12140-97J00-050	リングセット, ピストン (OS:0.50)	1	オフショ	

DF2_N00_018

FIG.127A

FIG. 127A (1-B-5) インテークパイプ/サイレンサ

見出番号	品番	品名	使用個数	備考	標準作業時間
1	13111-97J00	パイプ, インテーク	1		
2	13119-97J00	ガスケット, インテークパイプ	2		
3	13124-97J00	インシュレータ, キャブレタ	1		
4	07120-06257	ボルト	1		
5	07120-06357	ボルト	1		
6	13810-97J00	サイレンサ	1		
7	13710-97J00	エアレスタ, フレーム	1		
8	09180-06348	スペーサ (6. 1X8. 5X12. 5)	2		

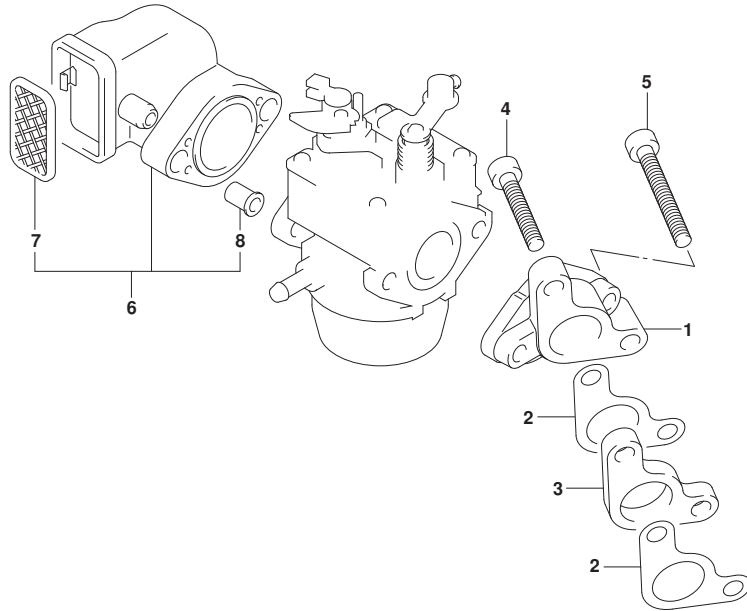

FIG.128A

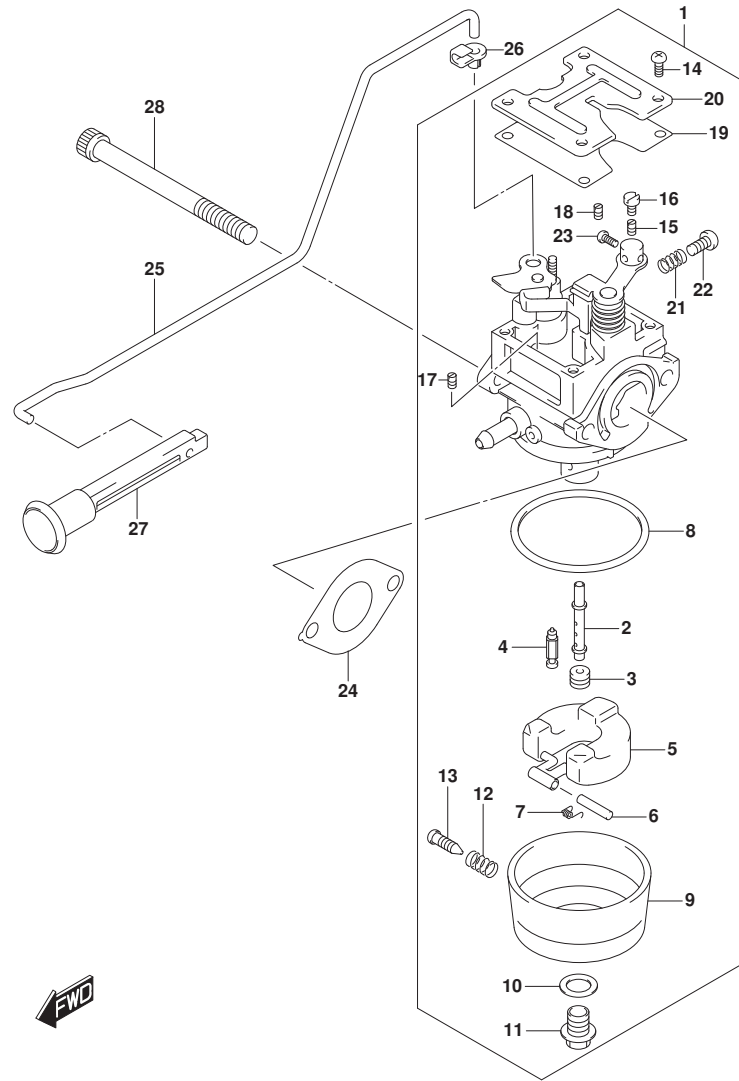
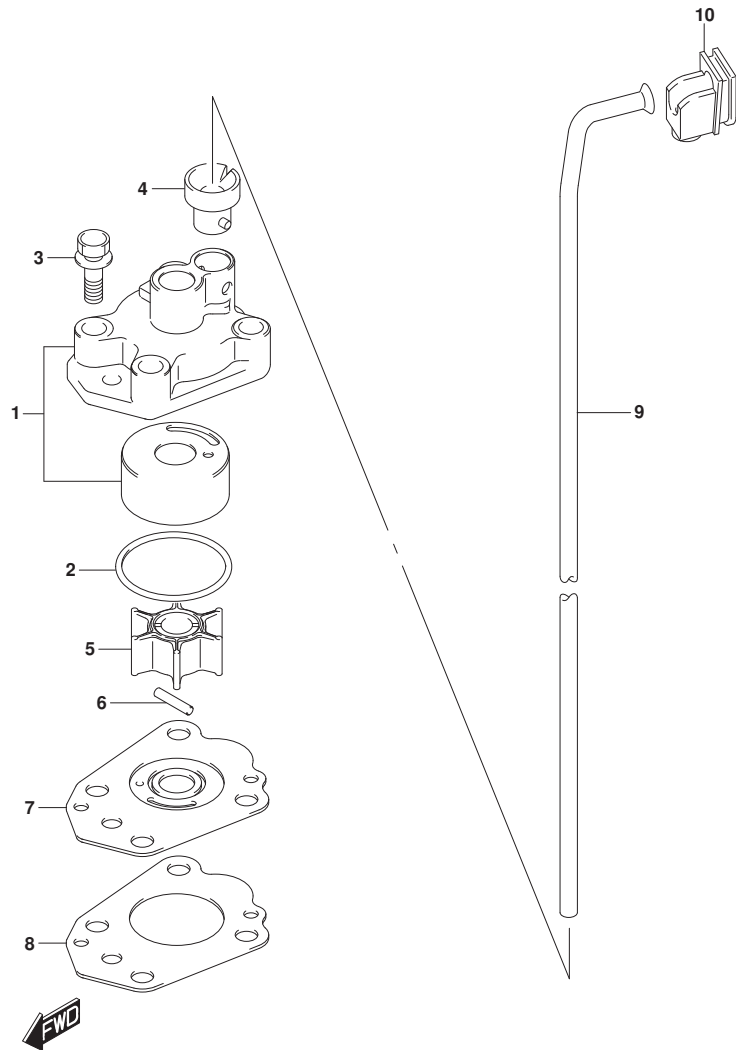

FIG.128A (1-B-6) キャブレタ

見出番号	品番	品名	使用個数	備考	標準作業時間
1	13200-97J70	キャブレタアツツ	1		
2	13236-97J40	・ノズル,メイン	1		
3-1	09491-56007	・ジェット,メイン(56)	1	オプション	
3-2	09491-58009	・ジェット,メイン(58)	1		
3-3	09491-60014	・ジェット,メイン(60)	1	オプション	
4	13371-97J00	・バルブ,ニードル	1		
5	13250-97J20	・フロート	1		
6	13254-97J00	・ピン,フロート	1		
7	13268-97J30	・スプリング	1		
8	13251-97J00	・ガスケット	1		
9	13245-97J00	・チャンバ,フロート	1		
10	13249-97J00	・ガスケット	1		
11	13247-97J00	・スクリュ	1		
12	13268-97J10	・スプリング	1		
13	13616-97J00	・スクリュ	1		
14	13267-97J00	・スクリュ	4		
15-1	09492-33001	・ジェット,バリエット(33)	1	オプション	
15-2	09492-35035	・ジェット,バリエット(35)	1		
15-3	09492-37005	・ジェット,バリエット(37)	1	オプション	
16	13267-97J10	・スクリュ	1		
17	09493-28L01	・ジェット,エフ(140)	1		
18	09493-95003	・ジェット,バリエットエフ(95)	1		
19	13249-97J10	・ガスケット	1		
20	13248-97J00	・プレート	1		
21	13268-97J20	・スプリング	1		
22	13534-97J10	・スクリュ	1		
23	13267-97J20	・スクリュ	1		
24	13125-97J00	ガスケット,キャブレタ	1		
25	13413-97J10	ロッド,チョーク	1		
26	13436-91J00	コネクタ,チョークロッド	1		
27	13631-91J00	ノブ,チョーク	1		
28	09103-06522	ホルト(6X75)	2		



FIG.160A



DF2_N00_018_160A
WATER PUMP

FIG.160A (1-B-7) ウォータポンプ

見出番号	品番	品名	使用個数	備考	標準作業時間
1	17410-97JL1	ケース, ウォータポンプ	1		
2	09280-33005	Oリング (D:1.9)	1		
3	09116-06232	ボルト (6X30)	4		
4	17415-97J00	ゲロメット, ウォータポンプケース	1		
5	17461-97JM0	インペラ, ウォータポンプ	1		
6	09202-02006	ピン (2.9X14)	1		
7	17471-97JL0	パネル, ホンブケースアング	1		
8	17472-97JL0	ガスケット, ホンブケースパネル	1		
9-1	17561-97JM0	チューブ, ウォータ (S)	1	S-TRANSOM	
9-2	17561-97JN0	チューブ, ウォータ (L)	1	L-TRANSOM	
10	17563-97J10	ゲロメット, ウォータチューブアツパ	1		

DF2_N00_018

FIG.167A

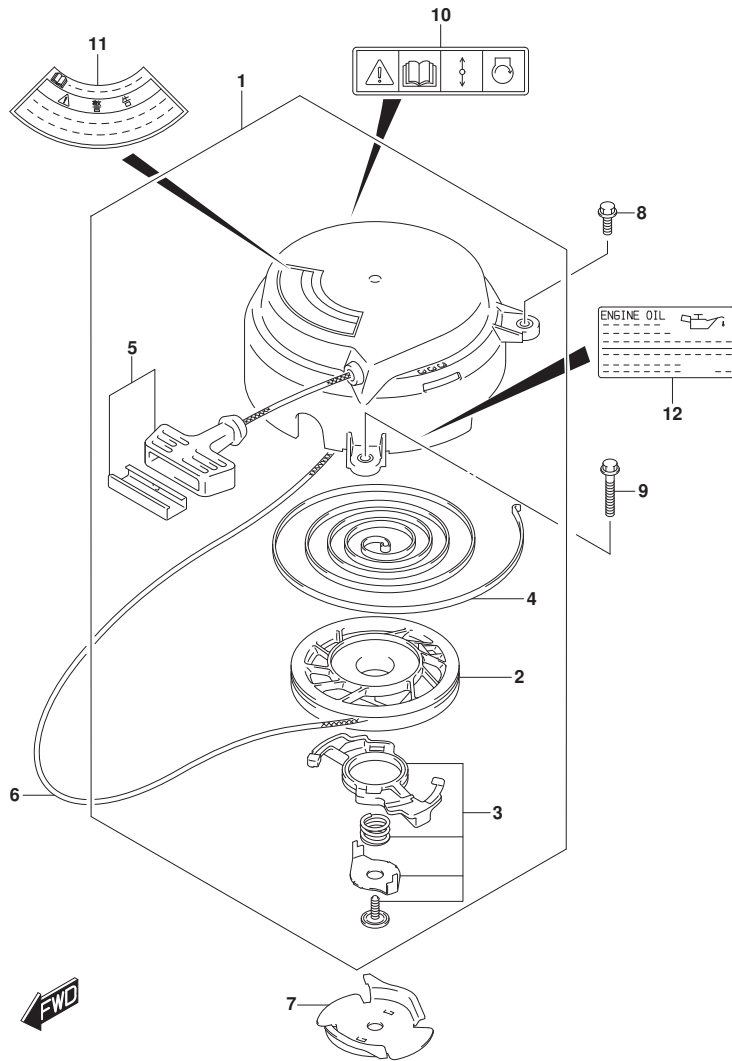

FIG.167A (1-B-8) リコイルスタータ

見出番号	品番	品名	使用個数	備考	標準作業時間
1	18100-97JMO	スタータアツシ, リコイル	1		
2	18120-97J00	・リール	1		
3	18130-97J00	・ラチェットセット	1		
4	18142-04410	・スフ リンク, スパ イラル	1		
5	18210-97J00	・ク リツフ セット	1		
6	99000-81157-50M	スタータローフ 4MM DIA, 50Mφ-ル	1	OPT, L:50000>1200	
7	18211-97J00	フーリ, スタータ	1		
8	01550-0620C	ボルト	1		
9	01550-06357	ボルト	2		
10	69711-91J10	ラベル(S. I. G. P.)	1		
11	61472-93E20	ラベル, スタータ	1		
12	61494-97J01	ラベル, オイル/クリアランス	1		

FIG.175A

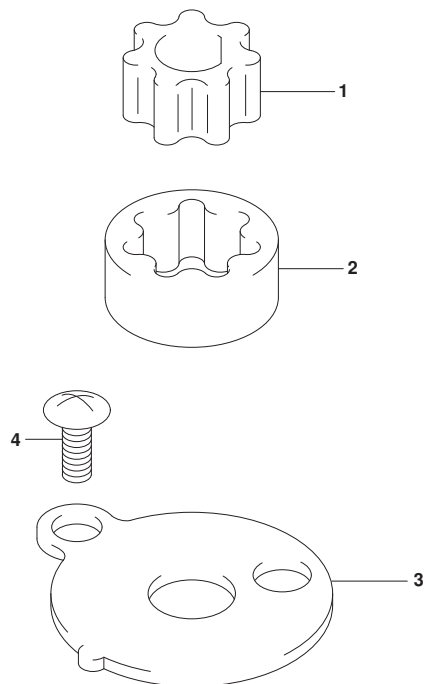

FIG. 175A (1-B-9) オイルポンプ

見出番号	品番	品名	使用個数	備考	標準作業時間
1	16131-91J00	ロータ, オイルポンプ インナ	1		
2	16132-91J00	ロータ, オイルポンプ アウタ	1		
3	16161-97J10	プレート, オイルポンプ ロータ	1		
4	02142-0510A	スクリュー	1		

FIG.208A

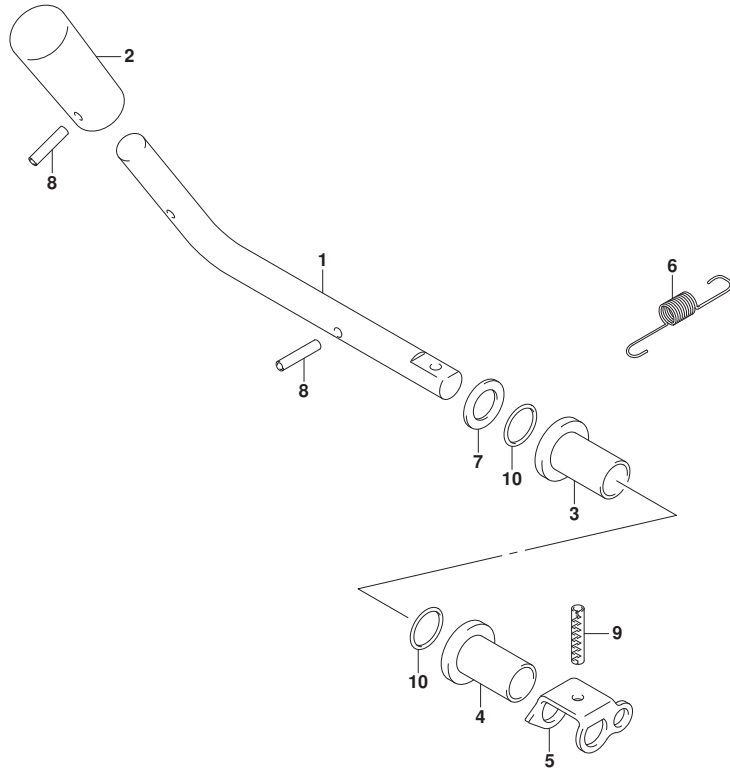

FIG. 208A (1-B-10) クラッチレバー

見出番号	品番	品名	使用個数	備考	標準作業時間
1	21111-97J01	レバー, クラッチ	1		
2	21112-97J00	ノブ, クラッチレバー	1		
3	21221-97J00	ブッシュ, クラッチシャフト	1		
4	21222-97J00	ブッシュ, クラッチシャフトNO. 2	1		
5	23211-97J10	アーム, クラッチロッド	1		
6	23213-97J00	スプリング, クラッチノッチ	1		
7	09160-08145	ワッシャー (8X14X1.5)	1		
8	09205-03012	ピン	2		
9	09205-04002	ピン	1		
10	09280-08005	Oリング (D:1.7, ID:7.7)	2		



FIG.210A

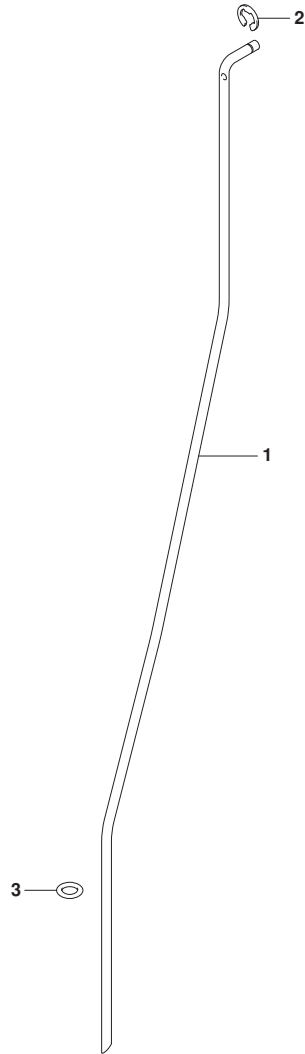

FIG. 210A (1-B-11) シフトロッド

見出番号	品番	品名	使用個数	備考	標準作業時間
1-1	25111-97J10	ロッド, シフト(S)	1	S-TRANSOM	
1-2	25111-97J20	ロッド, シフト(L)	1	L-TRANSOM	
2	09383-04002	Eリング	1		
3	09280-06004	Oリング (D:3.5)	1		

FIG.230A

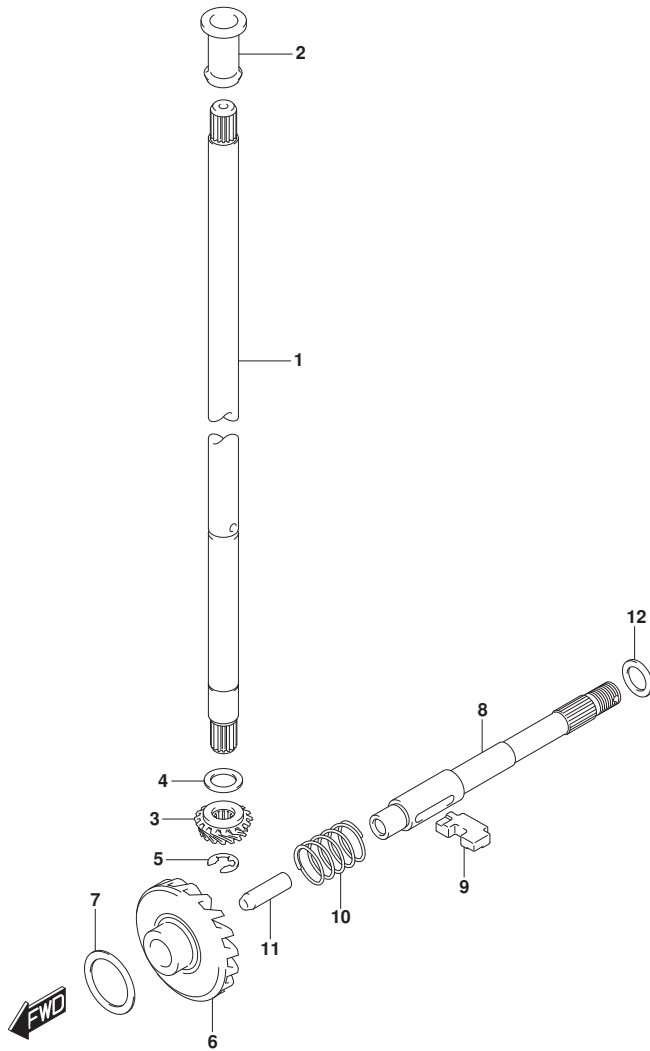

FIG. 230A (1-B-12) ドライブシャフト

見出番号	品番	品名	使用個数	備考	標準作業時間
1-1	57111-97J11	シャフト, ドライブ (S)	1	S-TRANSOM	
1-2	57111-97J20	シャフト, ドライブ (L)	1	L-TRANSOM	
2-1	57130-91J00	ブッシュ, ドライブシャフト	1	S-TRANSOM	
2-2	57130-91J00	ブッシュ, ドライブシャフト	2	L-TRANSOM	
3	57311-97JMO	ピニオン	1		
4-1	09181-10021	シム (10X18. 5X1. 8)	1	PINION ADJ	
4-2	09181-10022	シム (10X18. 5X1. 9)	1	PINION ADJ	
4-3	09181-10023	シム (10X18. 5X2. 0)	1	PINION ADJ	
4-4	09181-10024	シム (10X18. 5X2. 1)	1	PINION ADJ	
4-5	09181-10025	シム (10X18. 5X2. 2)	1	PINION ADJ	
5	08332-1106A	エリク	1		
6	57510-97JMO	ギヤ, フォワード	1		
7-1	09181-17022	シム (17X23X0. 3)	1	FWD GEAR BACKUP	
7-2	09181-17023	シム (17X23X0. 4)	1	FWD GEAR BACKUP	
7-3	09181-17024	シム (17X23X0. 5)	1	FWD GEAR BACKUP	
7-4	09181-17025	シム (17X23X0. 6)	1	FWD GEAR BACKUP	
8	57611-97J10	シャフト, プロペラ	1		
9	57621-97J10	シフト, クラッチツグ	1		
10	59441-97J20	スプリング, リターン	1		
11	57631-97JL0	ロッド, ブッシュ	1		
12-1	09181-12017	シム (12X20X1. 6)	1	PROP SFT REV THRU ST	
12-2	09181-12018	シム (12X20X1. 7)	1	PROP SFT REV THRU ST	
12-3	09181-12019	シム (12X20X1. 8)	1	PROP SFT REV THRU ST	
12-4	09181-12020	シム (12X20X1. 9)	1	PROP SFT REV THRU ST	
12-5	09181-12021	シム (12X20X2)	1	PROP SFT REV THRU ST	

FIG.303A

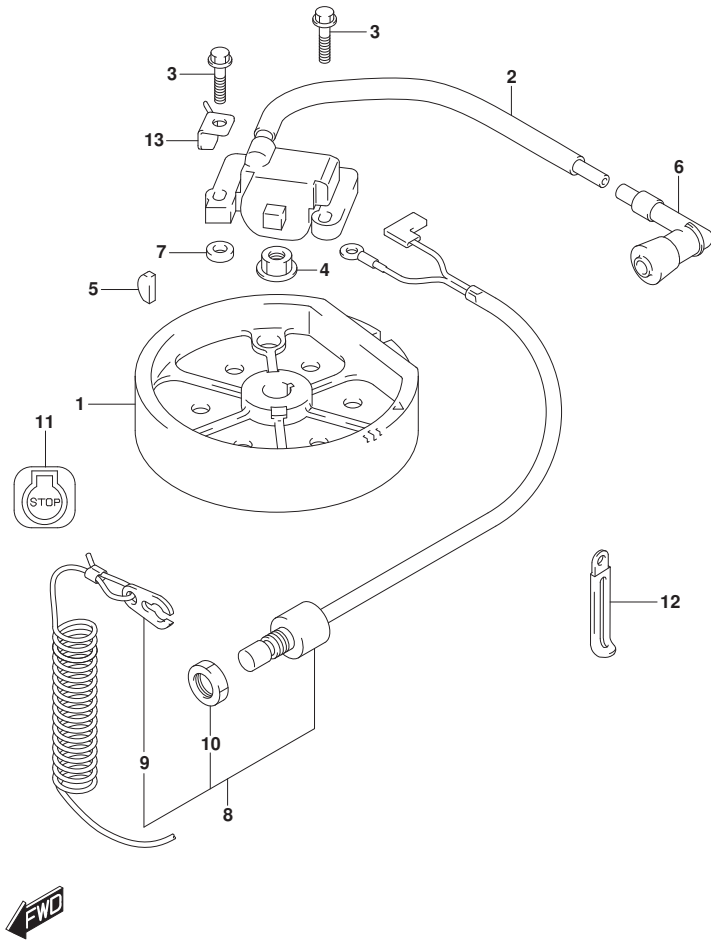

FIG. 303A (1-B-13) マグネト

見出番号	品番	品名	使用個数	備考	標準作業時間
1	32102-97J10	フライホイール, マグネト	1		
2	33410-97J50	ユニット, イグナイタ	1		
3	01550-06307	ボルト	2		
4	08316-10107	ナット	1		
5	08341-31039	キー	1		
6	33500-07H00	キャップ, スパークプラグ	1		
7	09180-06363	スペーサ (6. 2X12. 6X6)	2		
8	37830-97J30	スイッチアツシ, エマジン/ストツフ	1		
9	37823-97J00	・フレート, ロツク	1		
10	37826-97J00	・ナツト	1		
11	37835-91J00-YAY	ラベル, スツツフ (フツツク)	1		
12	29404-93J10	クランプ	2		
13	19183-97J01	ホルダ, スロツトルケーブル	1		

FIG.335A

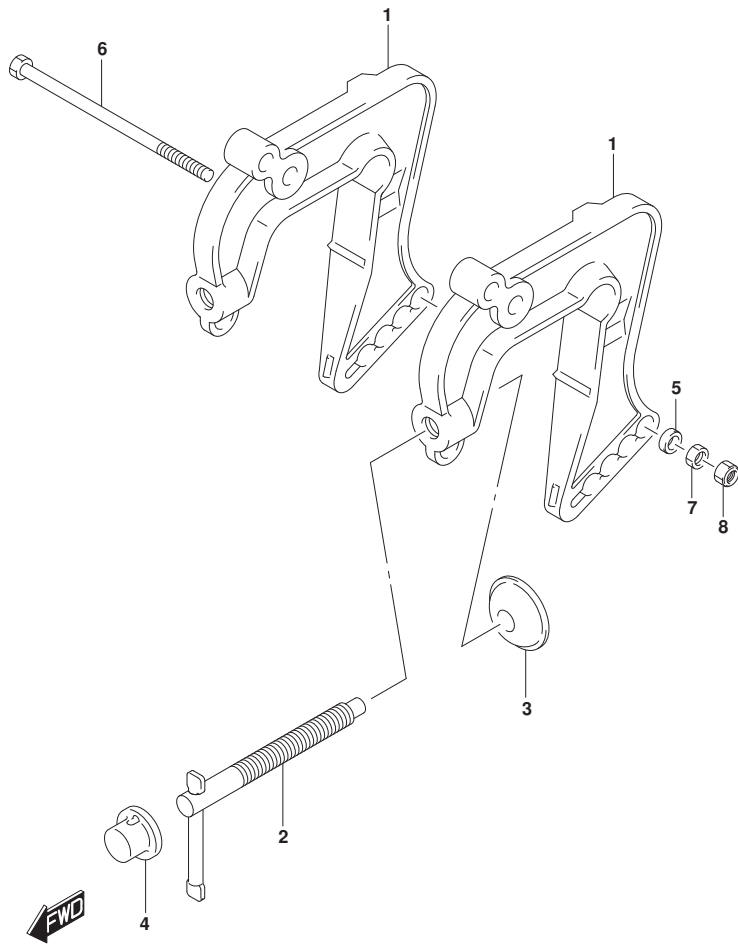

FIG. 335A (1-B-14) クランプ°ブラケット

見出番号	品番	品名	使用個数	備考	標準作業時間
1	41111-97J31-YAY	ブラケット, クランプ° (ブラケット)	2		
2	41210-97J00	ハンドル, クランプ°	2		
3	41213-94J01	プレート, クランプ°	2		
4	41214-97J00	キャップ°, クランプ° スクリュー	2		
5	59181-97J10	スベ°-サ, 平トロツクレハ°-	1		
6	09100-06176	ホルト (6X120)	1		
7	29141-93J00	ナツト	1		
8	09159-06079	ナツト	1		

FIG.336A

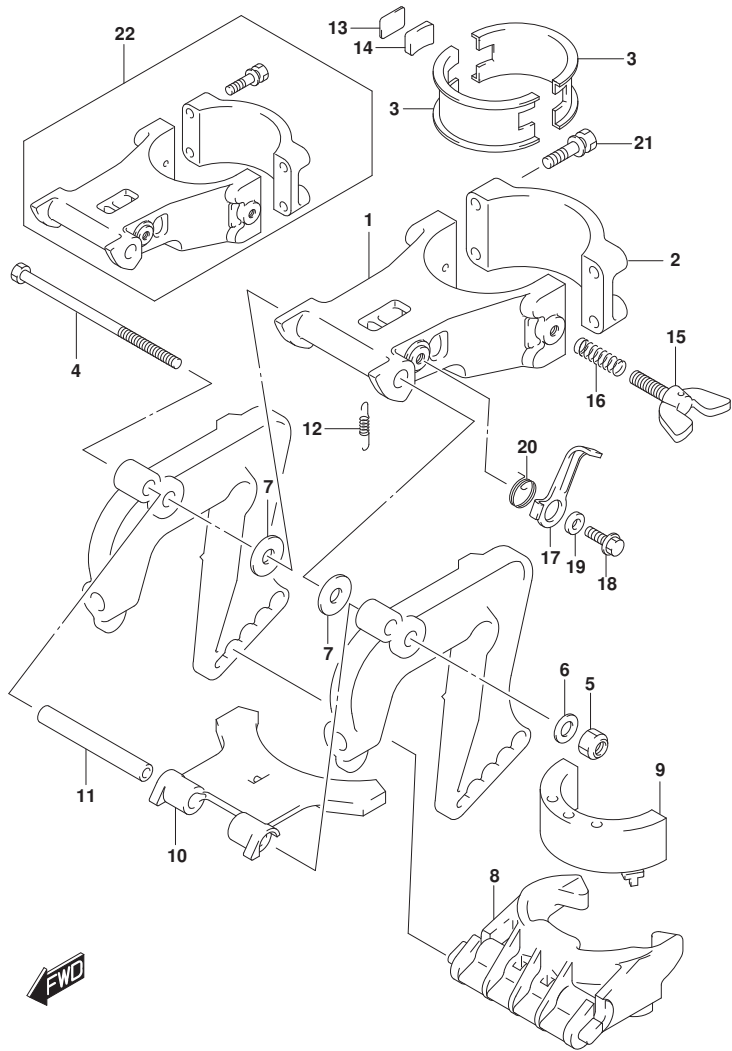

FIG. 336A (1-B-15) スイベルブラケット

見出番号	品番	品名	使用個数	備考	標準作業時間
1	43111-97J30-YAY	ブラケット, スイベル(ブラケット)	1		
2	43121-97J30-YAY	カバー, スイベルブラケット(ブラケット)	1		
3	43711-97J00	ブッシュ, ステアリングアッパ	2		
4	59111-97JL0	ホルト, スイベルシャフト	1		
5	09159-08018	ナット	1		
6	09160-08091	ワッシャ(8.5X14X1.0)	1		
7	09160-08081	ワッシャ(8.5X23X1.5)	2		
8	45411-97J30	ブロック, スラスト	1		
9	54151-97JL0	マウント, ロアスラスト	1		
10	43751-97J01	ブラケット, スイベルストツバ	1		
11	43752-97J00	シャフト, スイベルストツバ	1		
12	59443-97J00	スプリング, スイベルストツバ	1		
13	43415-97J10	プレート, ステアリングアシヤスタ	1		
14	43416-97J10	ラバー, ステアリングアシヤスタ	1		
15	09119-06130	ホルト	1		
16	09440-09042	スプリング	1		
17	41221-97JL0	レバー, チルトロツク	1		
18	09116-06224	ホルト(6X12)	1		
19	59181-97J10	スペーサ, チルトロツクレバー	1		
20	59444-97J10	スプリング, チルトロツク	1		
21	09116-06232	ホルト(6X30)	4		
22	43110-97J30-YAY	ブラケットアッシ, スイベル(ブラケット)	1	おブシヨシ	

FIG.405A

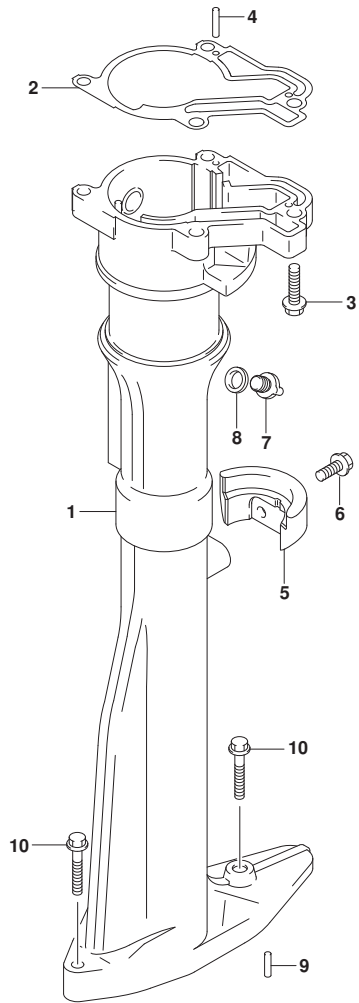

FIG. 405A (1-B-16) ドライブシャフトハウジング (S-TRANSOM)

見出番号	品番	品名	使用個数	備考	標準作業時間
1	52111-97J31-YAY	ハウジング, ドライブシャフト (フ ラツク)	1	BODY COLOR:YAY	
2	52113-97J00	ガスケット, ドライブシャフトハウジング	1		
3	09116-06227	ボルト (6X20)	4		
4	09205-03019	ピン	2		
5	52112-97J30-YAY	ストツバ, リバーススラスト (フ ラツク)	1		
6	09116-06227	ボルト (6X20)	2		
7	61155-97J00	ユニオン, ウォータインスペクシヨ	1		
8	59178-97J00	ガスケット, ドレインプラグ	1		
9	09202-04008	ピン (4X9)	2		
10	09116-06234	ボルト (6X35)	2		

FIG.405B

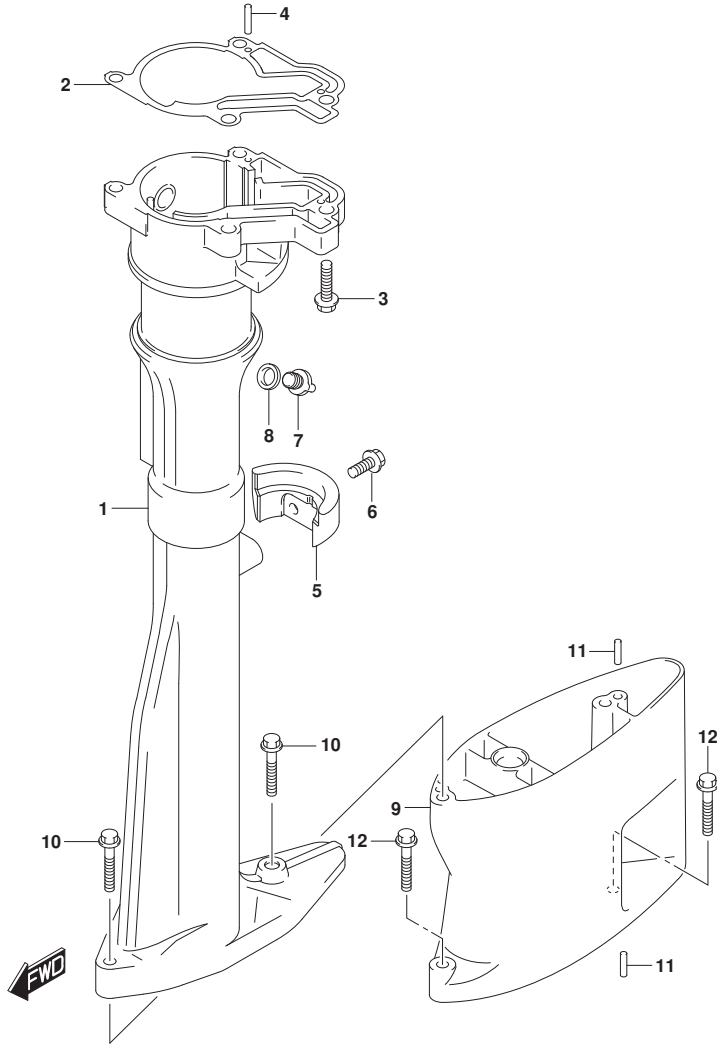

FIG. 405B (1-C-2) ドライブシャフトハウジング (L-TRANSOM)

見出番号	品番	品名	使用個数	備考	標準作業時間
1	52111-97J31-YAY	ハウジング, ドライブシャフト (フ ラツク)	1		
2	52113-97J00	ガスケット, ドライブシャフトハウジング	1		
3	09116-06227	ボルト (6X20)	4		
4	09205-03019	ピン	2		
5	52112-97J30-YAY	ストッパ, リバーススラスト (フ ラツク)	1		
6	09116-06227	ボルト (6X20)	2		
7	61155-97J00	ユニオン, ウォータインセクション	1		
8	59178-97J00	ガスケット, トレーンラック	1		
9	52131-97J00-YAY	ケース, エクステンション (レフト) (フ ラツク)	1		
10	09116-06234	ボルト (6X35)	2		
11	09202-04008	ピン (4X9)	4		
12	09116-06234	ボルト (6X35)	2		

FIG.407A

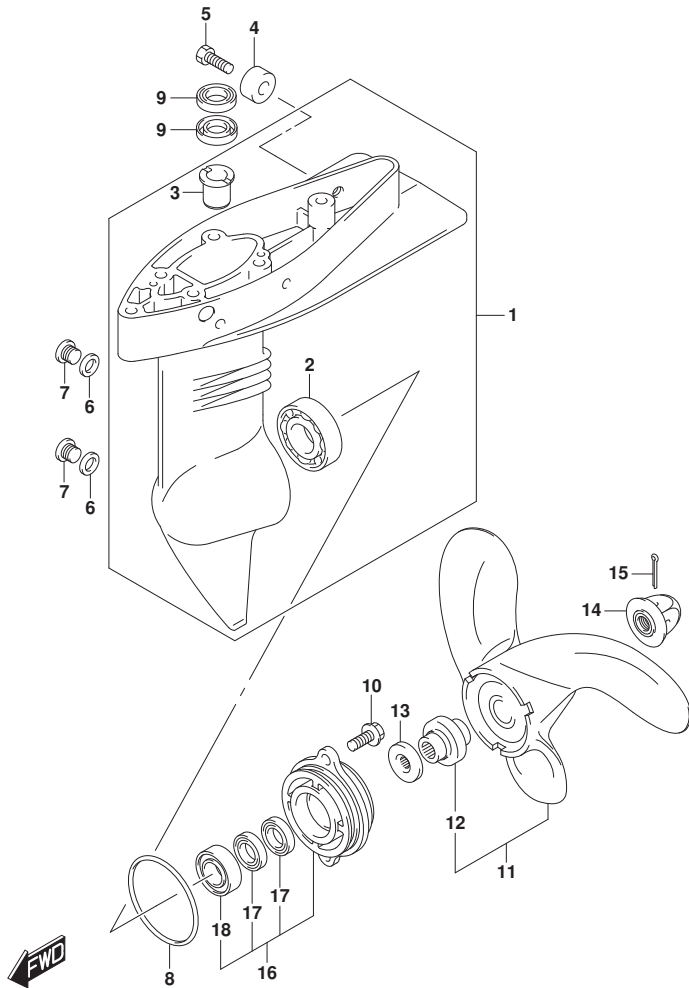

FIG. 407A (1-C-3) ギヤケース

見出番号	品番	品名	使用個数	備考	標準作業時間
1	55110-97J51-YAY	ケース, ギヤ(ブランク)	1		
2	09262-17019	・ベアリング (17X35X8)	1		
3	59311-97J20	・ブッシュ, ヒートン	2		
4	55321-87J01	アノード, フロテクション	1		
5	09103-06281	ホルト (6X14)	1		
6	59178-97J00	ガスケット, トレーンブランク	2		
7	09248-08001	ブランク (8X7.5)	2		
8	59291-97J00	Oリング, フロツァシヤフトベアリングハウジング	1		
9	09282-10008	オイルシール	2		
10	09116-06225	ホルト (6X16)	2		
11	58110-97JA0-019	ブローラ (3X7-3/8X5-3/8)	1		
12	58120-97JA0	・ブッシュ, フローラ	1		
13	57635-91JL0	ストッパ, フローラブッシュ	1		
14	58130-91JL0	ナット, フローラ	1		
15	09204-03003	コックピソ	1		
16	56120-97J50-YAY	ハウジング, フローラシヤフトベアリング	1		
17	09282-12L05	・オイルシール	2		
18	09262-12001	・ベアリング (12X28X8)	1		

FIG.412A

FIG. 412A (1-C-4) ロカハ[®]

見出番号	品番	品名	使用個数	備考	標準作業時間
1	61110-97J01-YR9	カバー、エンジンロア(フ [®] ラック)	1		
2	61135-97J00	クッション、ロカハ [®]	2		
3	09116-06227	ボルト(6X20)	4		
4	61151-91J01	クッション	2		
5	21131-97J20	マーク、クラッチシフト(S)	1		
6	61211-97J00	マーク、フューエルコック(S)	1		
7	61212-97J20	マーク、オイルレベル(S)	1		

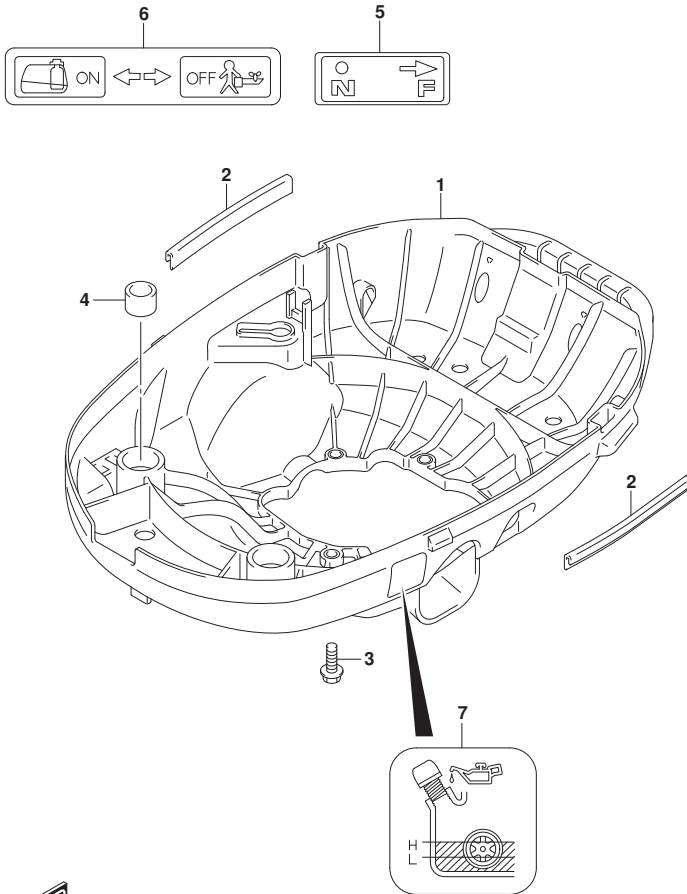

FIG.420A

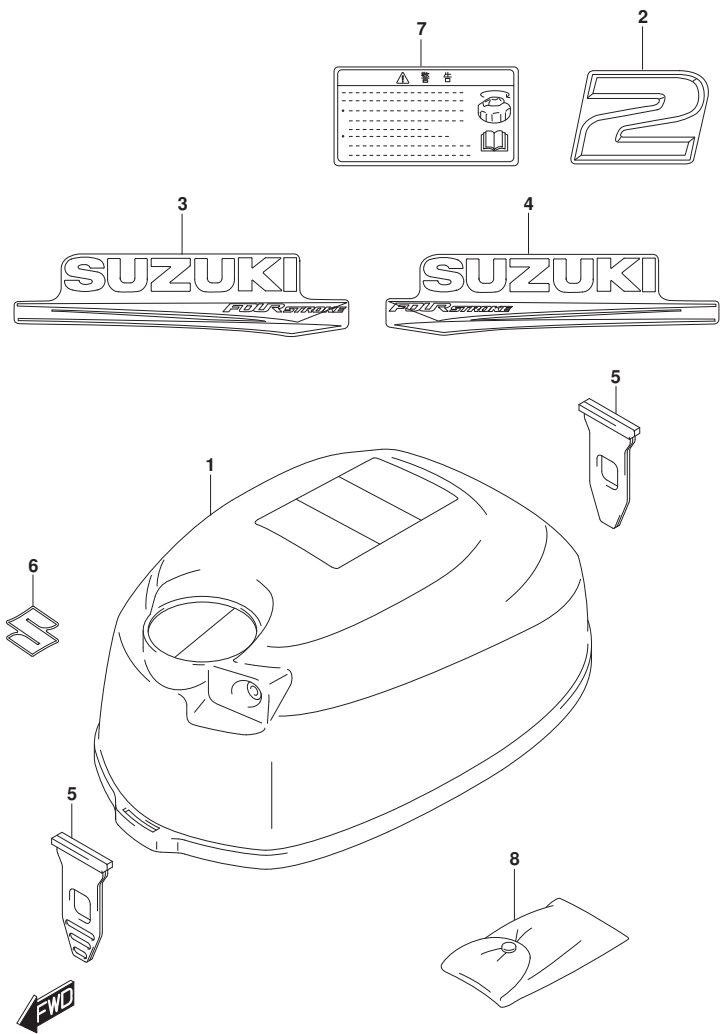

FIG. 420A (1-C-5) エンジンカバー

見出番号	品番	品名	使用個数	備考	標準作業時間
1	61411-97J10-YR9	カバー, エンジンアツパ (ブラツク)	1	SEE NOTE 1	
2	61435-97J40	マーク, エンブレムリヤ (2)	1		
3	61443-97J30	ストライプ, エンジンカバーホート	1		
4	61453-97J30	ストライプ, エンジンカバーホート	1		
5	61611-97J01	ワスナ, エンジンカバー	2		
6	68111-99J00	エンブレム, S	1		
7	61458-97J60	ラベル, エンジンカバー	1		
8	09800-01007	ツールアツシ	1		

NOTE 1:

->61401-97830-YR9

ワコム 61443-97J40,

61453-97J40,

68111-99J00

FIG.432A

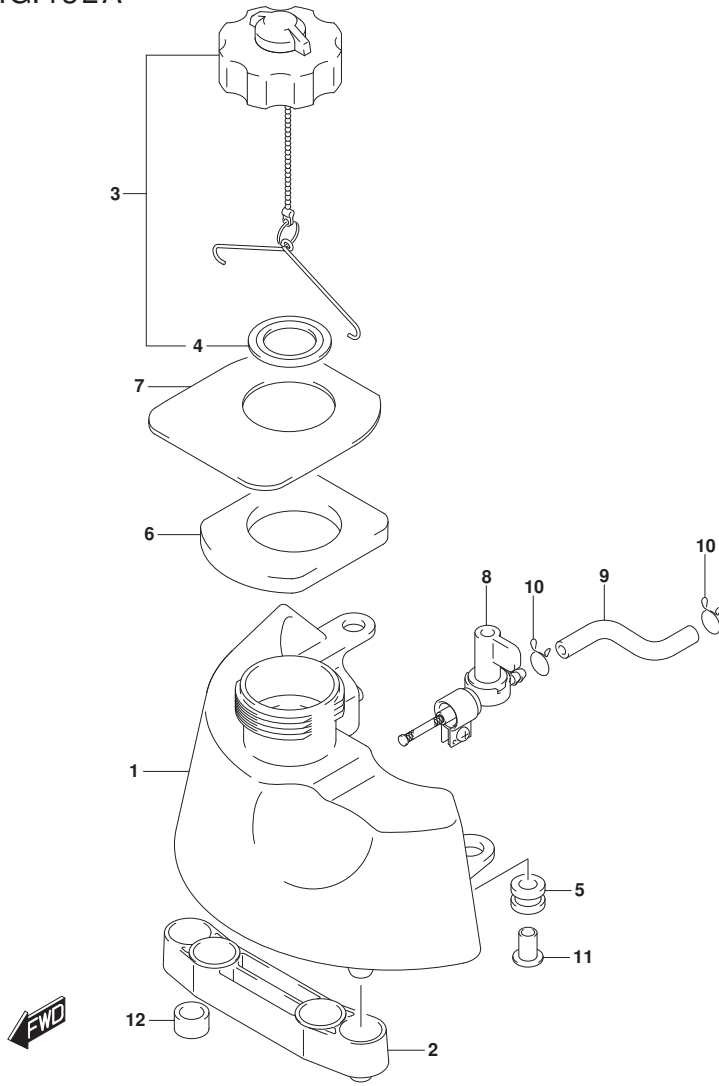
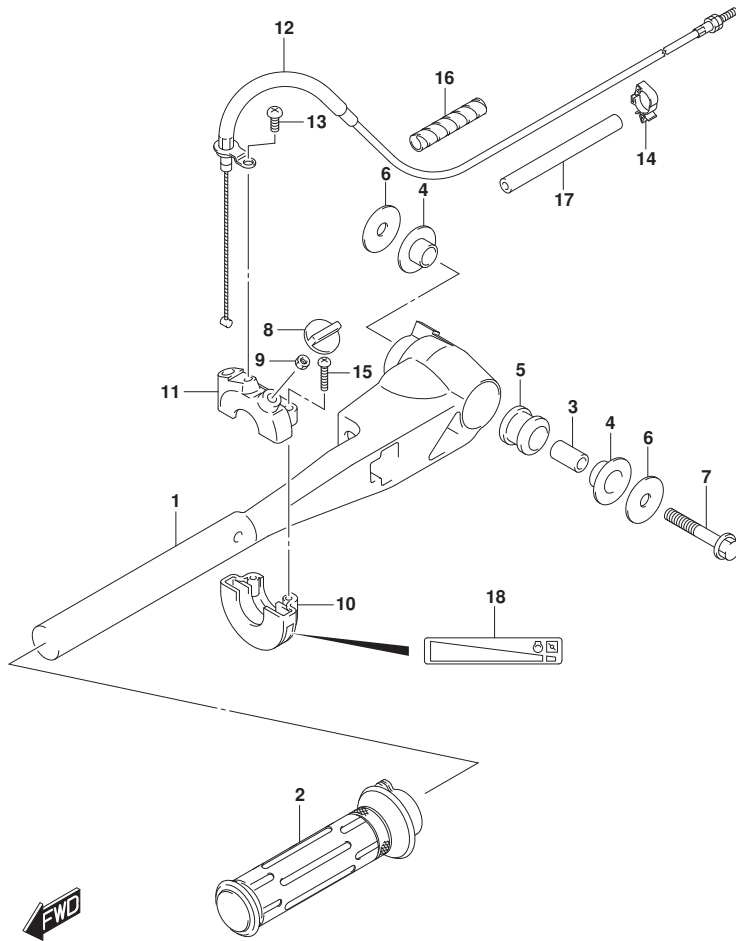

FIG. 432A (1-C-6) フューエルタンク

見出番号	品番	品名	使用個数	備考	標準作業時間
1	65110-97J30	タンク, フューエル	1		
2	65113-97J00	ブランクゲット, フューエルタンク	1		
3	65510-97L01	キャップ アツシ, フューエルタンク	1		
4	65561-91J01	ガスケット, タンクキャップ	1		
5	09320-09039	ワッシャー	2		
6	65281-97J10	ゲロメット, フューエルタンク	1		
7	65284-97J11	ラバー, フューエルタンクゲロメット	1		
8	66100-97JL0	コックアツシ, フューエル	1		
9	15191-97JL0	ホース, フューエル (コックアツシキャブレター)	1		
10	59412-91J00	クリップ, フューエルホース	2		
11	65263-97J00	スペーサー, フューエルタンク	2		
12	09329-12004	ワッシャー	2		

FIG.444A

FIG. 444A (1-C-7) ティラハンド°ル



見出番号	品番	品名	使用個数	備考	標準作業時間
1	63111-97J21-YAY	ハンド°ル, ティラ	1		
2	63210-97J00	グ°リップ°, スロットル	1		
3	59181-97J00	スペ°ーサ, ティラハンド°ル	1		
4	59315-97J00	ブ°ツシユ, ティラハンド°ル	2		
5	63116-97J00	マウント, ティラハンド°ル	1		
6	09160-08152	ワツシヤ (8. 5X28X1. 5)	2		
7	09116-08154	ホ°ルト (8X40)	1		
8	63244-97J00	ノブ°, スロットルアヅ°ヤスタ	1		
9	09140-05005	ナツト	1		
10	57121-09G00	ケース, アツハ°	1		
11	67821-97J00	ケース, ロア°	1		
12	63610-97J00	ケ°ブ°ルアヅシ, スロットル	1		
13	02112-05127	スクリュ	1		
14	23915-78A20	クランプ°, ケ°ブ°ル	2		
15	59125-97J00	スクリュ, スロットルケ°ブ°ル	2		
16	33833-91J00	チュ°ブ°, L: 250	1	L: 250>50	
17	09352-90133-600	ホ°ス (9X13X600)	1	L: 600>90	
18	69714-97J01	マ°ク, ハンド°ルケ°リップ°	1		